

EUROPOWER PMP580S

500-Watt 10-Channel Powered Mixer with Klark Teknik Multi-FX Processor, Compressors, FBQ Feedback Detection System and Wireless Option

EN

EN Important Safety Instructions



Terminals marked with this symbol carry electrical current of sufficient magnitude to constitute risk of electric shock.

Use only high-quality professional speaker cables with ¼" TS or twist-locking plugs pre-installed. All other installation or modification should be performed only by qualified personnel.



This symbol, wherever it appears, alerts you to the presence of uninsulated dangerous voltage inside the enclosure - voltage that may be sufficient to constitute a risk of shock.



This symbol, wherever it appears, alerts you to important operating and maintenance instructions in the accompanying literature. Please read the manual.



Caution
To reduce the risk of electric shock, do not remove the top cover (or the rear section). No user serviceable parts inside. Refer servicing to qualified personnel.



Caution
To reduce the risk of fire or electric shock, do not expose this appliance to rain and moisture. The apparatus shall not be exposed to dripping or splashing liquids and no objects filled with liquids, such as vases, shall be placed on the apparatus.



Caution
These service instructions are for use by qualified service personnel only. To reduce the risk of electric shock do not perform any servicing other than that contained in the operation instructions. Repairs have to be performed by qualified service personnel.

1. Read these instructions.
2. Keep these instructions.
3. Heed all warnings.
4. Follow all instructions.
5. Do not use this apparatus near water.
6. Clean only with dry cloth.
7. Do not block any ventilation openings. Install in accordance with the manufacturer's instructions.
8. Do not install near any heat sources such as radiators, heat registers, stoves, or other apparatus (including amplifiers) that produce heat.

9. Do not defeat the safety purpose of the polarized or grounding-type plug. A polarized plug has two blades with one wider than the other. A grounding-type plug has two blades and a third grounding prong. The wide blade or the third prong are provided for your safety. If the provided plug does not fit into your outlet, consult an electrician for replacement of the obsolete outlet.

10. Protect the power cord from being walked on or pinched particularly at plugs, convenience receptacles, and the point where they exit from the apparatus.

11. Use only attachments/accessories specified by the manufacturer.



12. Use only with the cart, stand, tripod, bracket, or table specified by the manufacturer, or sold with the apparatus. When a cart is used, use caution when moving the cart/apparatus combination to avoid

injury from tip-over.

13. Unplug this apparatus during lightning storms or when unused for long periods of time.

14. Refer all servicing to qualified service personnel. Servicing is required when the apparatus has been damaged in any way, such as power supply cord or plug is damaged, liquid has been spilled or objects have fallen into the apparatus, the apparatus has been exposed to rain or moisture, does not operate normally, or has been dropped.

15. The apparatus shall be connected to a MAINS socket outlet with a protective earthing connection.

16. Where the MAINS plug or an appliance coupler is used as the disconnect device, the disconnect device shall remain readily operable.



17. Correct disposal of this product: This symbol indicates that this product must not be disposed of with household waste, according to the WEEE Directive (2012/19/EU) and your national law. This product

should be taken to a collection center licensed for the recycling of waste electrical and electronic equipment (EEE). The mishandling of this type of waste could have a possible negative impact on the environment and human health due to potentially hazardous substances that are generally associated with EEE. At the same time, your cooperation in the correct disposal of this product will contribute to the efficient use of natural resources. For more information about where you can take your waste equipment for recycling, please contact your local city office, or your household waste collection service.

18. Do not install in a confined space, such as a book case or similar unit.

19. Do not place naked flame sources, such as lighted candles, on the apparatus.

20. Please keep the environmental aspects of battery disposal in mind. Batteries must be disposed of at a battery collection point.

21. This apparatus may be used in tropical and moderate climates up to 45°C.

LEGAL DISCLAIMER

Music Tribe accepts no liability for any loss which may be suffered by any person who relies either wholly or in part upon any description, photograph, or statement contained herein. Technical specifications, appearances and other information are subject to change without notice. All trademarks are the property of their respective owners. Midas, Klark Teknik, Lab Gruppen, Lake, Tannoy, Turbosound, TC Electronic, TC Helicon, Behringer, Bugera, Oberheim, Auratone, Aston Microphones and Coolaudio are trademarks or registered trademarks of Music Tribe Global Brands Ltd. © Music Tribe Global Brands Ltd. 2021 All rights reserved.

LIMITED WARRANTY

For the applicable warranty terms and conditions and additional information regarding Music Tribe's Limited Warranty, please see complete details online at musictribe.com/warranty.

ES Instrucciones de seguridad



Las terminales marcadas con este símbolo transportan corriente eléctrica de magnitud suficiente como para constituir un riesgo de descarga eléctrica. Utilice solo cables de altavoz profesionales y de alta calidad con conectores TS de 6,3 mm o de bayoneta prefijados. Cualquier otra instalación o modificación debe ser realizada únicamente por un técnico cualificado.



Este símbolo, siempre que aparece, le advierte de la presencia de voltaje peligroso sin aislar dentro de la caja; este voltaje puede ser suficiente para constituir un riesgo de descarga.



Este símbolo, siempre que aparece, le advierte sobre instrucciones operativas y de mantenimiento que aparecen en la documentación adjunta. Por favor, lea el manual.



Atención
Para reducir el riesgo de descarga eléctrica, no quite la tapa (o la parte posterior). No hay piezas en el interior del equipo que puedan ser reparadas por el usuario. Si es necesario, póngase en contacto con personal cualificado.



Atención
Para reducir el riesgo de incendio o descarga eléctrica, no exponga este aparato a la lluvia, humedad o alguna otra fuente que pueda salpicar o derramar algún líquido sobre el aparato. No coloque ningún tipo de recipiente para líquidos sobre el aparato.



Atención
Las instrucciones de servicio deben llevarlas a cabo exclusivamente personal cualificado. Para evitar el riesgo de una descarga eléctrica, no realice reparaciones que no se encuentren descritas en el manual de operaciones. Las reparaciones deben ser realizadas exclusivamente por personal cualificado.

1. Lea las instrucciones.
2. Conserve estas instrucciones.
3. Preste atención a todas las advertencias.
4. Siga todas las instrucciones.
5. No use este aparato cerca del agua.
6. Limpie este aparato con un paño seco.
7. No bloquee las aberturas de ventilación. Instale el equipo de acuerdo con las instrucciones del fabricante.

8. No instale este equipo cerca de fuentes de calor tales como radiadores, acumuladores de calor, estufas u otros aparatos (incluyendo amplificadores) que puedan producir calor.

9. No elimine o deshabilite nunca la conexión a tierra del aparato o del cable de alimentación de corriente. Un enchufe polarizado tiene dos polos, uno de los cuales tiene un contacto más ancho que el otro. Una clavija con puesta a tierra dispone de tres contactos: dos polos y la puesta a tierra. El contacto ancho y el tercer contacto, respectivamente, son los que garantizan una mayor seguridad. Si el enchufe suministrado con el equipo no concuerda con la toma de corriente, consulte con un electricista para cambiar la toma de corriente obsoleta.

10. Coloque el cable de suministro de energía de manera que no pueda ser pisado y que esté protegido de objetos afilados. Asegúrese de que el cable de suministro de energía esté protegido, especialmente en la zona de la clavija y en el punto donde sale del aparato.

11. Use únicamente los dispositivos o accesorios especificados por el fabricante.



12. Use únicamente la carretilla, plataforma, trípode, soporte o mesa especificados por el fabricante o suministrados junto con el equipo. Al transportar el equipo, tenga cuidado para evitar daños y caídas al tropezar con algún obstáculo.

13. Desenchufe el equipo durante tormentas o si no va a utilizarlo durante un periodo largo.

14. Confíe las reparaciones únicamente a servicios técnicos cualificados. La unidad requiere mantenimiento siempre que haya sufrido algún daño, si el cable de suministro de energía o el enchufe presentaran daños, se hubiera derramado un líquido o hubieran caído objetos dentro del equipo, si el aparato hubiera estado expuesto a la humedad o la lluvia, si ha dejado de funcionar de manera normal o si ha sufrido algún golpe o caída.

15. Al conectar la unidad a la toma de corriente eléctrica asegúrese de que la conexión disponga de una unión a tierra.

16. Si el enchufe o conector de red sirve como único medio de desconexión, éste debe ser accesible fácilmente.



17. Cómo debe deshacerse de este aparato: Este símbolo indica que este aparato no debe ser tratado como basura orgánica, según lo indicado en la Directiva WEEE (2012/19/EU) y a las normativas aplicables en su país.

En lugar de ello deberá llevarlo al punto limpio más cercano para el reciclaje de sus elementos eléctricos / electrónicos (EEE). Al hacer esto estará ayudando a prevenir las posibles consecuencias negativas para el medio ambiente y la salud que podrían ser provocadas por una gestión inadecuada de este tipo de aparatos. Además, el reciclaje de materiales ayudará a conservar

los recursos naturales. Para más información acerca del reciclaje de este aparato, póngase en contacto con el Ayuntamiento de su ciudad o con el punto limpio local.

18. No instale esta unidad en un espacio muy reducido, tal como encastrada en una librería o similar.

19. No coloque objetos con llama, como una vela encendida, sobre este aparato.

20. Tenga presentes todas las advertencias relativas al reciclaje y correcta eliminación de las pilas. Las pilas deben ser siempre eliminadas en un punto limpio y nunca con el resto de la basura orgánica.

21. Puede usar este aparato en lugares con climas tropicales y moderados que soporten temperaturas de hasta 45°C.

NEGACIÓN LEGAL

Music Tribe no admite ningún tipo de responsabilidad por cualquier daño o pérdida que pudiera sufrir cualquier persona por confiar total o parcialmente en la descripciones, fotografías o afirmaciones contenidas en este documento. Las especificaciones técnicas, imágenes y otras informaciones contenidas en este documento están sujetas a modificaciones sin previo aviso. Todas las marcas comerciales que aparecen aquí son propiedad de sus respectivos dueños. Midas, Klark Teknik, Lab Gruppen, Lake, Tannoy, Turbosound, TC Electronic, TC Helicon, Behringer, Bugera, Oberheim, Auratone, Aston Microphones and Coolaudio son marcas comerciales o marcas registradas de Music Tribe Global Brands Ltd. © Music Tribe Global Brands Ltd. 2021 Reservados todos los derechos.

GARANTÍA LIMITADA

Si quiere conocer los detalles y condiciones aplicables de la garantía así como información adicional sobre la Garantía limitada de Music Tribe, consulte online toda la información en la web musictribe.com/warranty.

EN

ES

FR Consignes de sécurité



Les points repérés par ce symbole portent une tension électrique suffisante pour constituer un risque d'électrocution.

Utilisez uniquement des câbles d'enceintes professionnels de haute qualité avec fiches Jack mono 6,35 mm ou fiches à verrouillages déjà installées. Toute autre installation ou modification doit être effectuée uniquement par un personnel qualifié.



Ce symbole avertit de la présence d'une tension dangereuse et non isolée à l'intérieur de l'appareil - elle peut provoquer des chocs électriques.



Attention

Ce symbol signale les consignes d'utilisation et d'entre ! Tien importantes dans la documentation fournie. Lisez les consignes de sécurité du manuel d'utilisation de l'appareil.



Attention

Pour éviter tout risque de choc électrique, ne pas ouvrir le capot de l'appareil ni démonter le panneau arrière. L'intérieur de l'appareil ne possède aucun élément réparable par l'utilisateur. Laisser toute réparation à un professionnel qualifié.



Attention

Pour réduire les risques de feu et de choc électrique, n'exposez pas cet appareil à la pluie, à la moisissure, aux gouttes ou aux éclaboussures. Ne posez pas de récipient contenant un liquide sur l'appareil (un vase par exemple).



Attention

Ces consignes de sécurité et d'entretien sont destinées à un personnel qualifié. Pour éviter tout risque de choc électrique, n'effectuez aucune réparation sur l'appareil qui ne soit décrite par le manuel d'utilisation. Les éventuelles réparations doivent être effectuées uniquement par un technicien spécialisé.

1. Lisez ces consignes.
2. Conservez ces consignes.
3. Respectez tous les avertissements.
4. Respectez toutes les consignes d'utilisation.
5. N'utilisez jamais l'appareil à proximité d'un liquide.
6. Nettoyez l'appareil avec un chiffon sec.
7. Veillez à ne pas empêcher la bonne ventilation de l'appareil via ses ouïes de ventilation. Respectez les consignes du fabricant concernant l'installation de l'appareil.

8. Ne placez pas l'appareil à proximité d'une source de chaleur telle qu'un chauffage, une cuisinière ou tout appareil dégageant de la chaleur (y compris un ampli de puissance).

9. Ne supprimez jamais la sécurité des prises bipolaires ou des prises terre. Les prises bipolaires possèdent deux contacts de largeur différente. Le plus large est le contact de sécurité. Les prises terre possèdent deux contacts plus une mise à la terre servant de sécurité. Si la prise du bloc d'alimentation ou du cordon d'alimentation fourni ne correspond pas à celles de votre installation électrique, faites appel à un électricien pour effectuer le changement de prise.

10. Installez le cordon d'alimentation de telle façon que personne ne puisse marcher dessus et qu'il soit protégé d'arêtes coupantes. Assurez-vous que le cordon d'alimentation est suffisamment protégé, notamment au niveau de sa prise électrique et de l'endroit où il est relié à l'appareil; cela est également valable pour une éventuelle rallonge électrique.

11. Utilisez exclusivement des accessoires et des appareils supplémentaires recommandés par le fabricant.



12. Utilisez exclusivement des chariots, des diables, des présentoirs, des pieds et des surfaces de travail recommandés par le fabricant ou livrés avec le produit.

Déplacez précautionneusement tout chariot ou diable chargé pour éviter d'éventuelles blessures en cas de chute.

13. Débranchez l'appareil de la tension secteur en cas d'orage ou si l'appareil reste inutilisé pendant une longue période de temps.

14. Les travaux d'entretien de l'appareil doivent être effectués uniquement par du personnel qualifié. Aucun entretien n'est nécessaire sauf si l'appareil est endommagé de quelque façon que ce soit (dommages sur le cordon d'alimentation ou la prise par exemple), si un liquide ou un objet a pénétré à l'intérieur du châssis, si l'appareil a été exposé à la pluie ou à l'humidité, s'il ne fonctionne pas correctement ou à la suite d'une chute.

15. L'appareil doit être connecté à une prise secteur dotée d'une protection par mise à la terre.

16. La prise électrique ou la prise IEC de tout appareil dénué de bouton marche/arrêt doit rester accessible en permanence.



17. Mise au rebut appropriée de ce produit: Ce symbole indique qu'en accord avec la directive DEEE (2012/19/EU) et les lois en vigueur dans votre pays, ce produit ne doit pas être jeté avec les déchets ménagers. Ce produit doit être

déposé dans un point de collecte agréé pour le recyclage des déchets d'équipements électriques et électroniques (EEE). Une mauvaise manipulation de ce type de déchets pourrait avoir un impact négatif sur l'environnement et la santé à cause des substances potentiellement

dangereuses généralement associées à ces équipements. En même temps, votre coopération dans la mise au rebut de ce produit contribuera à l'utilisation efficace des ressources naturelles. Pour plus d'informations sur l'endroit où vous pouvez déposer vos déchets d'équipements pour le recyclage, veuillez contacter votre mairie ou votre centre local de collecte des déchets.

18. N'installez pas l'appareil dans un espace confiné tel qu'une bibliothèque ou meuble similaire.

19. Ne placez jamais d'objets enflammés, tels que des bougies allumées, sur l'appareil.

20. Gardez à l'esprit l'impact environnemental lorsque vous mettez des piles au rebut. Les piles usées doivent être déposées dans un point de collecte adapté.

21. Cet appareil peut être utilisé sous un climat tropical ou modéré avec des températures de 45°C maximum.

DÉNI LÉGAL

Music Tribe ne peut être tenu pour responsable pour toute perte pouvant être subie par toute personne se fiant en partie ou en totalité à toute description, photographie ou affirmation contenue dans ce document. Les caractéristiques, l'apparence et d'autres informations peuvent faire l'objet de modifications sans notification. Toutes les marques appartiennent à leurs propriétaires respectifs. Midas, Klark Teknik, Lab Gruppen, Lake, Tannoy, Turbosound, TC Electronic, TC Helicon, Behringer, Bugera, Oberheim, Auratone, Aston Microphones et Coolaudio sont des marques ou marques déposées de Music Tribe Global Brands Ltd. © Music Tribe Global Brands Ltd. 2021 Tous droits réservés.

GARANTIE LIMITÉE

Pour connaître les termes et conditions de garantie applicables, ainsi que les informations supplémentaires et détaillées sur la Garantie Limitée de Music Tribe, consultez le site Internet musictribe.com/warranty.

DE Wichtige Sicherheitshinweise



Vorsicht

Die mit dem Symbol markierten Anschlüsse führen so viel Spannung, dass die Gefahr eines Stromschlags besteht. Verwenden Sie nur hochwertige, professionelle Lautsprecherkabel mit vorinstallierten 6,35 mm MONO-Klinkensteckern oder Lautsprecherstecker mit Drehverriegelung. Alle anderen Installationen oder Modifikationen sollten nur von qualifiziertem Fachpersonal ausgeführt werden.



Achtung

Um eine Gefährdung durch Stromschlag auszuschließen, darf die Geräteabdeckung bzw. Geräterückwand nicht abgenommen werden. Im Innern des Geräts befinden sich keine vom Benutzer reparierbaren Teile. Reparaturarbeiten dürfen nur von qualifiziertem Personal ausgeführt werden.



Achtung

Um eine Gefährdung durch Feuer bzw. Stromschlag auszuschließen, darf dieses Gerät weder Regen oder Feuchtigkeit ausgesetzt werden noch sollten Spritzwasser oder tropfende Flüssigkeiten in das Gerät gelangen können. Stellen Sie keine mit Flüssigkeit gefüllten Gegenstände, wie z. B. Vasen, auf das Gerät.



Achtung

Die Service-Hinweise sind nur durch qualifiziertes Personal zu befolgen. Um eine Gefährdung durch Stromschlag zu vermeiden, führen Sie bitte keinerlei Reparaturen an dem Gerät durch, die nicht in der Bedienungsanleitung beschrieben sind. Reparaturen sind nur von qualifiziertem Fachpersonal durchzuführen.

1. Lesen Sie diese Hinweise.
2. Bewahren Sie diese Hinweise auf.
3. Beachten Sie alle Warnhinweise.
4. Befolgen Sie alle Bedienungshinweise.
5. Betreiben Sie das Gerät nicht in der Nähe von Wasser.
6. Reinigen Sie das Gerät mit einem trockenen Tuch.
7. Blockieren Sie nicht die Belüftungsschlitze. Beachten Sie beim Einbau des Gerätes die Herstellerhinweise.
8. Stellen Sie das Gerät nicht in der Nähe von Wärmequellen auf. Solche Wärmequellen sind z. B. Heizkörper, Herde oder andere Wärme erzeugende Geräte (auch Verstärker).
9. Entfernen Sie in keinem Fall die Sicherheitsvorrichtung von Zweipol- oder geerdeten Steckern. Ein Zweipolstecker hat zwei unterschiedlich breite Steckkontakte. Ein geerdeter Stecker hat zwei Steckkontakte und einen dritten Erdungskontakt. Der breitere Steckkontakt oder der zusätzliche

Erdungskontakt dient Ihrer Sicherheit. Falls das mitgelieferte Steckerformat nicht zu Ihrer Steckdose passt, wenden Sie sich bitte an einen Elektriker, damit die Steckdose entsprechend ausgetauscht wird.

10. Verlegen Sie das Netzkabel so, dass es vor Tritten und scharfen Kanten geschützt ist und nicht beschädigt werden kann. Achten Sie bitte insbesondere im Bereich der Stecker, Verlängerungskabel und an der Stelle, an der das Netzkabel das Gerät verlässt, auf ausreichenden Schutz.

11. Das Gerät muss jederzeit mit intaktem Schutzleiter an das Stromnetz angeschlossen sein.

12. Sollte der Hauptnetzstecker oder eine Gerätesteckdose die Funktionseinheit zum Abschalten sein, muss diese immer zugänglich sein.

13. Verwenden Sie nur Zusatzgeräte/Zubehörteile, die laut Hersteller geeignet sind.



14. Verwenden Sie nur Wagen, Standvorrichtungen, Stative, Halter oder Tische, die vom Hersteller benannt oder im Lieferumfang des Geräts enthalten sind. Falls Sie einen

Wagen benutzen, seien Sie vorsichtig beim Bewegen der Wagen-Gerätkombination, um Verletzungen durch Stolpern zu vermeiden.

15. Ziehen Sie den Netzstecker bei Gewitter oder wenn Sie das Gerät längere Zeit nicht benutzen.

16. Lassen Sie alle Wartungsarbeiten nur von qualifiziertem Service-Personal ausführen. Eine Wartung ist notwendig, wenn das Gerät in irgendeiner Weise beschädigt wurde (z. B. Beschädigung des Netzkabels oder Steckers), Gegenstände oder Flüssigkeit in das Geräterinnere gelangt sind, das Gerät Regen oder Feuchtigkeit ausgesetzt wurde, das Gerät nicht ordnungsgemäß funktioniert oder auf den Boden gefallen ist.



17. Korrekte Entsorgung dieses Produkts: Dieses Symbol weist darauf hin, das Produkt entsprechend der WEEE Richtlinie (2012/19/EU) und der jeweiligen nationalen Gesetze nicht zusammen mit

Ihren Haushaltsabfällen zu entsorgen. Dieses Produkt sollte bei einer autorisierten Sammelstelle für Recycling elektrischer und elektronischer Geräte (EEE) abgegeben werden. Wegen bedenkllicher Substanzen, die generell mit elektrischen und elektronischen Geräten in Verbindung stehen, könnte eine unsachgemäße Behandlung dieser Abfallart eine negative Auswirkung auf Umwelt und Gesundheit haben. Gleichzeitig gewährleistet Ihr Beitrag zur richtigen Entsorgung dieses Produkts die effektive Nutzung natürlicher Ressourcen. Für weitere Informationen zur Entsorgung Ihrer Geräte bei einer Recycling-Stelle nehmen Sie bitte Kontakt zum zuständigen städtischen Büro, Entsorgungsamt oder zu Ihrem Haushaltsabfallentsorger auf.

18. Installieren Sie das Gerät nicht in einer beengten Umgebung, zum Beispiel Bücherregal oder ähnliches.

19. Stellen Sie keine Gegenstände mit offenen Flammen, etwa brennende Kerzen, auf das Gerät.

20. Beachten Sie bei der Entsorgung von Batterien den Umweltschutz-Aspekt. Batterien müssen bei einer Batterie-Sammelstelle entsorgt werden.

21. Dieses Gerät ist in tropischen und gemäßigten Klimazonen bis 45° C einsetzbar.

HAFTUNGS-AUSSCHLUSS

Music Tribe übernimmt keine Haftung für Verluste, die Personen entstanden sind, die sich ganz oder teilweise auf hier enthaltene Beschreibungen, Fotos oder Aussagen verlassen haben. Technische Daten, Erscheinungsbild und andere Informationen können ohne vorherige Ankündigung geändert werden. Alle Warenzeichen sind Eigentum der jeweiligen Inhaber. Midas, Klark Teknik, Lab Gruppen, Lake, Tannoy, Turbosound, TC Electronic, TC Helicon, Behringer, Bugera, Oberheim, Auratone, Aston Microphones und Coolaudio sind Warenzeichen oder eingetragene Warenzeichen der Music Tribe Global Brands Ltd. © Music Tribe Global Brands Ltd. 2021 Alle Rechte vorbehalten.

BESCHRÄNKTE GARANTIE

Die geltenden Garantiebedingungen und zusätzliche Informationen bezüglich der von Music Tribe gewährten beschränkten Garantie finden Sie online unter musictribe.com/warranty.

PT Instruções de Segurança Importantes



Aviso!

Terminais marcados com o símbolo carregam corrente elétrica de magnitude suficiente para constituir um risco de choque elétrico. Use apenas cabos de alto-falantes de alta qualidade com plugues TS de ¼" ou plugues com trava de torção pré-instalados. Todas as outras instalações e modificações devem ser efetuadas por pessoas qualificadas.



Este símbolo, onde quer que o encontre, alerta-o para a leitura das instruções de manuseamento que acompanham o equipamento. Por favor leia o manual de instruções.



Atenção

De forma a diminuir o risco de choque elétrico, não remover a cobertura (ou a secção de trás). Não existem peças substituíveis por parte do utilizador no seu interior. Para esse efeito recorrer a um técnico qualificado.



Atenção

Para reduzir o risco de incêndios ou choques elétricos o aparelho não deve ser exposto à chuva nem à humidade. Além disso, não deve ser sujeito a salpicos, nem devem ser colocados em cima do aparelho objectos contendo líquidos, tais como jarras.



Atenção

Estas instruções de operação devem ser utilizadas, em exclusivo, por técnicos de assistência qualificadas. Para evitar choques elétricos não proceda a reparações ou intervenções, que não as indicadas nas instruções de operação, salvo se possuir as qualificações necessárias. Para evitar choques elétricos não proceda a reparações ou intervenções, que não as indicadas nas instruções de operação. Só o deverá fazer se possuir as qualificações necessárias.

1. Leia estas instruções.
2. Guarde estas instruções.
3. Preste atenção a todos os avisos.
4. Siga todas as instruções.
5. Não utilize este dispositivo perto de água.
6. Limpe apenas com um pano seco.
7. Não obstrua as entradas de ventilação. Instale de acordo com as instruções do fabricante.
8. Não instale perto de quaisquer fontes de calor tais como radiadores, bocas de ar quente, fogões de sala ou outros aparelhos (incluindo amplificadores) que produzam calor.
9. Não anule o objectivo de segurança das fichas polarizadas ou do tipo de ligação à terra. Uma ficha polarizada dispõe de duas palhetas sendo uma mais larga do que a outra. Uma ficha do tipo ligação à terra dispõe

de duas palhetas e um terceiro dente de ligação à terra. A palheta larga ou o terceiro dente são fornecidos para sua segurança. Se a ficha fornecida não encaixar na sua tomada, consulte um electricista para a substituição da tomada obsoleta.

10. Proteja o cabo de alimentação de pisadelas ou apertos, especialmente nas fichas, extensões, e no local de saída da unidade. Certifique-se de que o cabo eléctrico está protegido. Verifique particularmente nas fichas, nos receptáculos e no ponto em que o cabo sai do aparelho.

11. O aparelho tem de estar sempre conectado à rede eléctrica com o condutor de protecção intacto.

12. Se utilizar uma ficha de rede principal ou uma tomada de aparelhos para desligar a unidade de funcionamento, esta deve estar sempre acessível.

13. Utilize apenas ligações/acessórios especificados pelo fabricante.



14. Utilize apenas com o carrinho, estrutura, tripé, suporte, ou mesa especificados pelo fabricante ou vendidos com o dispositivo. Quando utilizar um carrinho, tenha cuidado ao

mover o conjunto carrinho/dispositivo para evitar danos provocados pela terpidação.

15. Desligue este dispositivo durante as trovoadas ou quando não for utilizado durante longos períodos de tempo.

16. Qualquer tipo de reparação deve ser sempre efectuado por pessoal qualificado. É necessária uma reparação sempre que a unidade tiver sido de alguma forma danificada, como por exemplo: no caso do cabo de alimentação ou ficha se encontrarem danificados; na eventualidade de líquido ter sido derramado ou objectos terem caído para dentro do dispositivo; no caso da unidade ter estado exposta à chuva ou à humidade; se esta não funcionar normalmente, ou se tiver caído.



17. Correcta eliminação deste produto: este símbolo indica que o produto não deve ser eliminado juntamente com os resíduos domésticos, segundo a Directiva REEE (2012/19/EU) e a legislação nacional. Este produto deverá

ser levado para um centro de recolha licenciado para a reciclagem de resíduos de equipamentos eléctricos e electrónicos (EEE). O tratamento incorrecto deste tipo de resíduos pode ter um eventual impacto negativo no ambiente e na saúde humana devido a substâncias potencialmente perigosas que estão geralmente associadas aos EEE. Ao mesmo tempo, a sua colaboração para a eliminação correcta deste produto irá contribuir para a utilização eficiente dos recursos naturais. Para mais informação acerca dos locais onde poderá deixar o seu equipamento usado para reciclagem, é favor contactar os serviços municipais locais, a entidade de gestão de resíduos ou os serviços de recolha de resíduos domésticos.

18. Não instale em lugares confinados, tais como estantes ou unidades similares.

19. Não coloque fontes de chama, tais como velas acesas, sobre o aparelho.

20. Favor, obedecer os aspectos ambientais de descarte de bateria. Baterias devem ser descartadas em um ponto de coletas de baterias.

21. Esse aparelho pode ser usado em climas tropicais e moderados até 45°C.

LEGAL RENUNCIANTE

O Music Tribe não se responsabiliza por perda alguma que possa ser sofrida por qualquer pessoa que dependa, seja de maneira completa ou parcial, de qualquer descrição, fotografia, ou declaração aqui contidas. Dados técnicos, aparências e outras informações estão sujeitas a modificações sem aviso prévio. Todas as marcas são propriedade de seus respectivos donos. Midas, Klark Teknik, Lab Gruppen, Lake, Tannoy, Turbosound, TC Electronic, TC Helicon, Behringer, Bugera, Oberheim, Auratone, Aston Microphones e Coolaudio são marcas ou marcas registradas do Music Tribe Global Brands Ltd. © Music Tribe Global Brands Ltd. 2021 Todos direitos reservados.

GARANTIA LIMITADA

Para obter os termos de garantia aplicáveis e condições e informações adicionais a respeito da garantia limitada do Music Tribe, favor verificar detalhes na íntegra através do website musictribe.com/warranty.

IT Informazioni importanti



Attenzione

I terminali contrassegnati da questo simbolo conducono una corrente elettrica di magnitudine sufficiente a costituire un rischio di scossa elettrica. Utilizzare solo cavi per altoparlanti professionali di alta qualità con jack sbilanciati da 6,35mm. o connettori con blocco a rotazione. Tutte le altre installazioni o modifiche devono essere eseguite esclusivamente da personale qualificato.



Attenzione

Questo simbolo, ovunque appaia, avverte della presenza di una tensione pericolosa non isolata all'interno dello chassis, tensione che può essere sufficiente per costituire un rischio di scossa elettrica.



Attenzione

Questo simbolo, ovunque appaia, segnala importanti istruzioni operative e di manutenzione nella documentazione allegata. Si invita a leggere il manuale.



Attenzione

Per ridurre il rischio di scosse elettriche, non rimuovere il coperchio superiore (o la sezione posteriore). All'interno non ci sono parti riparabili dall'utente. Per la manutenzione rivolgersi a personale qualificato.



Attenzione

Per ridurre il rischio di incendi o scosse elettriche, non esporre questo apparecchio a pioggia e umidità. L'apparecchio non deve essere esposto a gocciolio o schizzi di liquidi e nessun oggetto contenente liquidi, come vasi, deve essere collocato sull'apparecchio.



Attenzione

Queste istruzioni di servizio sono destinate esclusivamente a personale qualificato. Per ridurre il rischio di scosse elettriche non eseguire interventi di manutenzione diversi da quelli contenuti nel manuale di istruzioni. Le riparazioni devono essere eseguite da personale di assistenza qualificato.

1. Leggere queste istruzioni.
2. Conservare queste istruzioni.
3. Prestare attenzione a tutti gli avvisi.
4. Applicare tutte le istruzioni.
5. Non utilizzare questo dispositivo vicino l'acqua.
6. Pulire esclusivamente con un panno asciutto.
7. Non bloccare le aperture di ventilazione. Installare in conformità con le istruzioni del produttore.
8. Non installare vicino a fonti di calore come radiatori, termoregolatori, stufe o altri apparecchi (inclusi amplificatori) che producono calore.

9. Non escludere la sicurezza fornita dalla spina polarizzata o con messa a terra. Una spina polarizzata ha due lame, una più larga dell'altra. Una spina con messa a terra ha due lame e un terzo polo di messa a terra. La lama larga o il terzo polo sono forniti per la vostra sicurezza. Se la spina fornita non si adatta alla presa, consultare un elettricista per la sostituzione della presa obsoleta.

10. Proteggere il cavo di alimentazione dal calpestio o essere schiacciato in particolare alle spine, prese di corrente e il punto in cui esce dall'apparecchio.

11. Utilizzare esclusivamente dispositivi/accessori specificati dal produttore.



12. Utilizzare solo carrelli, supporti, treppiedi, staffe o tavoli indicati dal produttore o venduti con l'apparecchio. Utilizzando un carrello, prestare attenzione quando si sposta la combinazione

carrello/apparecchio per evitare lesioni dovute al ribaltamento.

13. Scollegare questo apparecchio durante i temporali o se non è utilizzato per lunghi periodi di tempo.

14. Per tutte le riparazioni rivolgersi a personale qualificato. La manutenzione è necessaria quando l'apparecchio è danneggiato in qualsiasi modo, come danneggiamento del cavo di alimentazione o della spina, versamento di liquido o oggetti caduti nell'apparecchio, se l'apparecchio è stato esposto a pioggia o umidità, se non funziona normalmente o è caduto.

15. L'apparecchio deve essere collegato a una presa di corrente elettrica con messa a terra di protezione.

16. Se la spina o una presa del dispositivo è utilizzata come dispositivo di disconnessione, deve essere facilmente utilizzabile.



17. Smaltimento corretto di questo prodotto: questo simbolo indica che questo dispositivo non deve essere smaltito insieme ai rifiuti domestici, secondo la Direttiva RAEE (2012/19/UE) e la vostra legislazione

nazionale. Questo prodotto deve essere portato in un centro di raccolta autorizzato per il riciclaggio di rifiuti di apparecchiature elettriche ed elettroniche (RAEE). La cattiva gestione di questo tipo di rifiuti potrebbe avere un possibile impatto negativo sull'ambiente e sulla salute umana a causa di sostanze potenzialmente pericolose che sono generalmente associate alle apparecchiature elettriche ed elettroniche. Nello stesso tempo la vostra collaborazione al corretto smaltimento di questo prodotto contribuirà all'utilizzo efficiente delle risorse naturali. Per ulteriori informazioni su dove è possibile trasportare le apparecchiature per il riciclaggio vi invitiamo a contattare l'ufficio comunale locale o il servizio di raccolta dei rifiuti domestici.

18. Non installare in uno spazio ristretto, come in una libreria o in una struttura simile.

19. Non collocare sul dispositivo fonti di fiamme libere, come candele accese.

20. Per lo smaltimento delle batterie, tenere in considerazione gli aspetti ambientali. Le batterie devono essere smaltite in un punto di raccolta delle batterie esauste.

21. Questo apparecchio può essere usato in climi tropicali e temperati fino a 45°C.

DISCLAIMER LEGALE

Music Tribe non si assume alcuna responsabilità per eventuali danni che possono essere subiti da chiunque si affidi in tutto o in parte a qualsiasi descrizione, fotografia o dichiarazione contenuta qui. Specifiche tecniche, aspetti e altre informazioni sono soggette a modifiche senza preavviso. Tutti i marchi sono di proprietà dei rispettivi titolari. Midas, Klark Teknik, Lab Gruppen, Lake, Tannoy, Turbosound, TC Electronic, TC Helicon, Behringer, Bugera, Oberheim, Auratone, Aston Microphones e Coolaudio sono marchi o marchi registrati di Music Tribe Global Brands Ltd. © Music Tribe Global Brands Ltd. 2021 Tutti i diritti riservati.

GARANZIA LIMITATA

Per i termini e le condizioni di garanzia applicabili e le informazioni aggiuntive relative alla garanzia limitata di Music Tribe, consultare online i dettagli completi su musictribe.com/warranty.

NL Belangrijke veiligheidsvoorschriften



Waarschuwing
Aansluitingen die gemerkt zijn met het symbool voeren een zodanig hoge spanning dat ze een risico vormen voor elektrische schokken. Gebruik uitsluitend kwalitatief hoogwaardige, in de handel verkrijgbare luidsprekerkabels die voorzien zijn van ¼" TS stekkers. Laat uitsluitend gekwalificeerd personeel alle overige installatie- of modificatiehandelingen uitvoeren.

! Dit symbool wijst u altijd op belangrijke bedienings- en onderhoudsvoorschriften in de bijbehorende documenten. Wij vragen u dringend de handleiding te lezen.

! **Attentie**
Verwijder in geen geval de bovenste afdekking (van het achterste gedeelte) anders bestaat er gevaar voor een elektrische schok. Het apparaat bevat geen te onderhouden onderdelen. Reparatiewerkzaamheden mogen uitsluitend door gekwalificeerd personeel uitgevoerd worden.

! **Attentie**
Om het risico op brand of elektrische schokken te beperken, dient u te voorkomen dat dit apparaat wordt blootgesteld aan regen en vocht. Het apparaat mag niet worden blootgesteld aan neerdruppelend of opspattend water en er mogen geen met water gevulde voorwerpen – zoals een vaas – op het apparaat worden gezet.

! **Attentie**
Deze onderhoudsinstructies zijn uitsluitend bedoeld voor gekwalificeerd onderhoudspersoneel. Om elektrische schokken te voorkomen, mag u geen andere onderhoudshandelingen verrichten dan in de bedieningsinstructies vermeld staan. Reparatiewerkzaamheden mogen alleen uitgevoerd worden door gekwalificeerd onderhoudspersoneel.

1. Lees deze voorschriften.
2. Bewaar deze voorschriften.
3. Neem alle waarschuwingen in acht.
4. Volg alle voorschriften op.
5. Gebruik dit apparaat niet in de buurt van water.
6. Reinig het uitsluitend met een droge doek.
7. Let erop geen van de ventilatie-openingen te bedekken. Plaats en installeer het volgens de voorschriften van de fabrikant.
8. Het apparaat mag niet worden geplaatst in de buurt van radiatoren, warmte-uitlaten, kachels of andere zaken (ook versterkers) die warmte afgeven.

9. Maak de veiligheid waarin door de polarisatie- of aardingsstekker wordt voorzien, niet ongedaan. Een polarisatiestekker heeft twee bladen, waarvan er een breder is dan het andere. Een aardingsstekker heeft twee bladen en een derde uitsteeksel voor de aarding. Het bredere blad of het derde uitsteeksel zijn er voor uw veiligheid. Mocht de geleverde stekker niet in uw stopcontact passen, laat het contact dan door een elektricien vervangen.

10. Om beschadiging te voorkomen, moet de stroomleiding zo gelegd worden dat er niet kan worden over gelopen en dat ze beschermd is tegen scherpe kanten. Zorg zeker voor voldoende bescherming aan de stekkers, de verlengkabels en het punt waar het netsnoer het apparaat verlaat.

11. Het toestel met altijd met een intacte aarddraad aan het stroomnet aangesloten zijn.

12. Wanneer de stekker van het hoofdnetwerk of een apparaatstopcontact de functionele eenheid voor het uitschakelen is, dient deze altijd toegankelijk te zijn.

13. Gebruik uitsluitend door de producent gespecificeerd toebehoren c.q. onderdelen.



14. Gebruik het apparaat uitsluitend in combinatie met de wagen, het statief, de driepoot, de beugel of tafel die door de producent is aangegeven, of die in combinatie met het apparaat wordt verkocht.

Bij gebruik van een wagen dient men voorzichtig te zijn bij het verwijderen van de combinatie wagen/apparaat en letsel door vallen te voorkomen.

15. Bij onweer en als u het apparaat langere tijd niet gebruikt, haalt u de stekker uit het stopcontact.

16. Laat alle voorkomende reparaties door vakkundig en bevoegd personeel uitvoeren. Reparatiewerkzaamheden zijn nodig als het toestel op enige wijze beschadigd is geraakt, bijvoorbeeld als de hoofd-stroomkabel of -stekker is beschadigd, als er vloeistof of voorwerpen in terecht zijn gekomen, als het aan regen of vochtigheid heeft bloot-gestaan, niet normaal functioneert of wanneer het is gevallen.



17. Correcte afvoer van dit product: dit symbool geeft aan dat u dit product op grond van de AEEA-richtlijn (2012/19/EU) en de nationale wetgeving van uw land niet met het gewone huishoudelijke afval mag

weggooien. Dit product moet na afloop van de nuttige levensduur naar een officiële inzamelpost voor afgedankte elektrische en elektronische apparatuur (AEEA) worden gebracht, zodat het kan worden gerecycleerd. Vanwege de potentieel gevaarlijke stoffen die in elektrische en elektronische apparatuur kunnen voorkomen, kan een onjuiste afvoer van afval van het onderhavige type een negatieve invloed op het milieu en de menselijke gezondheid hebben. Een juiste afvoer van dit product is echter niet alleen beter voor het milieu en de gezondheid, maar draagt tevens bij aan een doelmatiger gebruik

van de natuurlijke hulpbronnen. Voor meer informatie over de plaatsen waar u uw afgedankte apparatuur kunt inleveren, kunt u contact opnemen met uw gemeente of de plaatselijke reinigingsdienst.

18. Installeer niet in een kleine ruimte, zoals een boekenkast of iets dergelijks.

19. Plaats geen open vlammen, zoals brandende kaarsen, op het apparaat.

20. Houd rekening met de milieuaspecten van het afvoeren van batterijen. Batterijen moeten bij een inzamelpunt voor batterijen worden ingeleverd.

21. Dit apparaat kan worden gebruikt in tropische en gematigde klimaten tot 45 °C.

WETTELIJKE ONTKENNING

Music Tribe aanvaardt geen aansprakelijkheid voor enig verlies dat kan worden geleden door een persoon die geheel of gedeeltelijk vertrouwt op enige beschrijving, foto of verklaring hierin. Technische specificaties, verschijningen en andere informatie kunnen zonder voorafgaande kennisgeving worden gewijzigd. Alle handelsmerken zijn eigendom van hun respectievelijke eigenaren. Midas, Klark Teknik, Lab Gruppen, Lake, Tannoy, Turbosound, TC Electronic, TC Helicon, Behringer, Bugera, Oberheim, Auratone, Aston Microphones en Coolaudio zijn handelsmerken of gedeponeerde handelsmerken van Music Tribe Global Brands Ltd. © Music Tribe Global Brands Ltd. 2021 Alle rechten voorbehouden.

BEPERKTE GARANTIE

Voor de toepasselijke garantievoorwaarden en aanvullende informatie met betrekking tot de beperkte garantie van Music Tribe, zie de volledige details online op musictribe.com/warranty.

SE Viktiga säkerhetsanvisningar



Varning
Uttag markerade med symbolen leder elektrisk strömstyrka som är tillräckligt stark för att utgöra en risk för elchock. Använd endast högkvalitativa, kommersiellt tillgängliga högtalarkablar med förhåndsinstallerade ¼" TS-kontakter. All annan installering eller modifikation bör endast utföras av kompetent personal.

! Den här symbolen hänvisar till viktiga punkter om användning och underhåll i den medföljande dokumentationen. Var vänlig och läs bruksanvisningen.

! **Försiktighet**
Minska risken för elektriska stötar genom att aldrig ta av höljet upptill på apparaten (eller ta av baksidan). Inuti apparaten finns det inga delar som kan repareras av användaren. Endast kvalificerad personal får genomföra reparationer.

! **Försiktighet**
För att minska risken för brand och elektriska stötar ska apparaten skyddas mot regn och fukt. Apparaten går inte utsattas för dropp eller spill och inga vattenbehållare som vaser etc. får placeras på den.

! **Försiktighet**
Serviceinstruktionen är enbart avsedd för kvalificerad servicepersonal. För att undvika risker genom elektriska stötar, genomföra inga reparationer på apparaten, vilka inte är beskrivna i bruksanvisningen. Endast kvalificerad fackpersonal får genomföra reparationerna.

1. Läs dessa anvisningar.
2. Spara dessa anvisningar.
3. Beakta alla varningar.
4. Följ alla anvisningar.
5. Använd inte apparaten i närheten av vatten.
6. Rengör endast med torr trasa.
7. Blockera inte ventilationsöppningarna. Installera enligt tillverkarens anvisningar.
8. Installera aldrig intill värmekällor som värme-element, varmluftsintag, spisar eller annan utrustning som avger värme (inklusive förstärkare).
9. Ändra aldrig en polariserad eller jordad kontakt. En polariserad kontakt har två blad – det ena bredare än det andra. En jordad kontakt har två blad och ett tredje jordstift. Det breda bladet eller jordstiftet är till för din säkerhet. Om den medföljande kontakten inte passar i ditt uttag, ska du kontakta en elektriker för att få uttaget bytt.

10. Förlägg elkabeln så, att det inte är möjligt att trampa på den och att den är skyddad mot skarpa kanter och inte kan skadas. Ge i synnerhet akt på områdena omkring stickkontakterna, förlängningskablarna och på det ställe, där elkabeln lämnar apparaten, är tillräckligt skyddade.

11. Apparaten måste alltid vara ansluten till elnätet med intakt skyddsledare.

12. Om huvudkontakten, eller ett apparatuttag, fungerar som avstängningsenhet måste denna alltid vara tillgänglig.

13. Använd endast tillkopplingar och tillbehör som angetts av tillverkaren.



14. Använd endast med vagn, stativ, trefot, hållare eller bord som angetts av tillverkaren, eller som sålts tillsammans med apparaten. Om du använder en vagn, var försiktig, när du

förflyttar kombinationen vagn-apparat, för att förhindra olycksfall genom snubbling.

15. Dra ur anslutningskontakten und åskväder eller när apparaten inte ska användas under någon längre tid.

16. Låt kvalificerad personal utföra all service. Service är nödvändig när apparaten har skadats, t.ex. när en elkabel eller kontakt är skadad, vätska eller främmande föremål har kommit in i apparaten, eller när den har fallit i golvet.



17. Kassera produkten på rätt sätt: den här symbolen indikerar att produkten inte ska kastas i hushållssoporna, enligt WEEE direktivet (2012/19/EU) och gällande, nationell lagstiftning. Produkten ska lämnas till ett

auktoriserat återvinningsställe för elektronisk och elektrisk utrustning (EEE). Om den här sortens avfall hanteras på fel sätt kan miljön, och människors hälsa, påverkas negativt på grund av potentiella risksubstanser som ofta associeras med EEE. Avfallshanterar produkten däremot på rätt sätt bidrar detta till att naturens resurser används på ett bra sätt. Kontakta kommun, ansvarig förvaltning eller avfallshanteringsföretag för mer information om återvinningscentral där produkten kan lämnas

18. Installera inte i ett trångt utrymme, t.ex. i en bokhylla eller liknande enhet.

19. Placera inte källor med öppen eld, t.ex. tända ljus, på apparaten.

20. Tänk på miljöaspekterna vid kassering av batterier. Batterier måste kasseras på ett batteriuppsamlingsställe.

21. Denna apparat kan användas i tropiska och mätliga klimat upp till 45 °C.

FRISKRIVNINGSKLAUSUL

Music Tribe tar inget ansvar för någon förlust som kan drabbas av någon person som helt eller delvis förlitar sig på någon beskrivning, fotografi eller uttalande som finns här. Tekniska specifikationer, utseenden och annan information kan ändras utan föregående meddelande. Alla varumärken tillhör respektive ägare. Midas, Klark Teknik, Lab Gruppen, Lake, Tannoy, Turbosound, TC Electronic, TC Helicon, Behringer, Bugera, Oberheim, Auratone, Aston Microphones och Coolaudio är varumärken eller registrerade varumärken som tillhör Music Tribe Global Brands Ltd. © Music Tribe Global Brands Ltd. 2021 Alla Rättigheter reserverade.

BEGRÄNSAD GARANTI

För tillämpliga garantivillkor och ytterligare information om Music Tribes begränsade garanti, se fullständig information online på musictribe.com/warranty.

PL Ważne informacje o bezpieczeństwie



Uwaga

Terminale oznaczone symbolem przesyłają wystarczająco wysokie napięcie elektryczne, aby stworzyć ryzyko porażenia prądem. Używaj wyłącznie wysokiej jakości fabrycznie przygotowanych kabli z zainstalowanymi wtyczkami ¼" TS. Wszystkie inne instalacje lub modyfikacje powinny być wykonywane wyłącznie przez wykwalifikowany personel techniczny.



Ten symbol informuje o ważnych wskazówkach dotyczących obsługi i konserwacji urządzenia w dołączonej dokumentacji. Proszę przeczytać stosowne informacje w instrukcji obsługi.



Uwaga

W celu wyeliminowania zagrożenia porażenia prądem zabrania się zdejmowania obudowy lub tylnej ścianki urządzenia. Elementy znajdujące się we wnętrzu urządzenia nie mogą być naprawiane przez użytkownika. Naprawy mogą być wykonywane jedynie przez wykwalifikowany personel.



Uwaga

W celu wyeliminowania zagrożenia porażenia prądem lub zapalenia się urządzenia nie wolno wystawiać go na działanie deszczu i wilgotności oraz dopuszczać do tego, aby do wnętrza dostała się woda lub inna ciecz. Nie należy stawiać na urządzeniu napełnionych cieżką przedmiotów takich jak np. wazony lub szklanki.



Uwaga

Prace serwisowe mogą być wykonywane jedynie przez wykwalifikowany personel. W celu uniknięcia zagrożenia porażenia prądem nie należy wykonywać żadnych manipulacji, które nie są opisane w instrukcji obsługi. Naprawy wykonywane mogą być jedynie przez wykwalifikowany personel techniczny.

1. Proszę przeczytać poniższe wskazówki.
 2. Proszę przechowywać niniejszą instrukcję.
 3. Należy przestrzegać wszystkich wskazówek ostrzegawczych.
 4. Należy postępować zgodnie z instrukcją obsługi.
 5. Urządzenia nie wolno używać w pobliżu wody.
 6. Urządzenie można czyścić wyłącznie suchą szmatką.
 7. Nie zasłaniać otworów wentylacyjnych.
- W czasie podłączania urządzenia należy przestrzegać zaleceń producenta.

8. Nie stawiać urządzenia w pobliżu źródeł ciepła takich, jak grzejniki, piece lub urządzenia produkujące ciepło (np. wzmacniacze).

9. W żadnym wypadku nie należy usuwać zabezpieczeń z wtyczek dwubiegunowych oraz wtyczek z uziemieniem. Wtyczka dwubiegunowa posiada dwa wtyki kontaktowe o różnej szerokości. Wtyczka z uziemieniem ma dwa wtyki kontaktowe i trzeci wtyk uziemienia. Szerszy wtyk kontaktowy lub dodatkowy wtyk uziemienia służą do zapewnienia bezpieczeństwa użytkowników. Jeśli format wtyczki urządzenia nie odpowiada standardowi gniazdka, proszę zwrócić się do elektryka z prośbą o wymienienie gniazda.

10. Kabel sieciowy należy ułożyć tak, aby nie był narażony na deptanie i działanie ostrych krawędzi, co mogłoby doprowadzić do jego uszkodzenia. Szczególną uwagę zwrócić należy na odpowiednią ochronę miejsc w pobliżu wtyczek i przedłużaczy oraz miejsce, w którym kabel sieciowy przymocowany jest do urządzenia.

11. Urządzenie musi być zawsze podłączone do sieci sprawnym przewodem z uziemieniem.

12. Jeżeli wtyk sieciowy lub gniazdo sieciowe w urządzeniu pełni funkcję wyłącznika, to muszą one być zawsze łatwo dostępne.

13. Używać wyłącznie sprzętu dodatkowego i akcesoriów zgodnie z zaleceniami producenta.



14. Używać jedynie zalecanych przez producenta lub znajdujących się w zestawie wózków, stojaków, statywów, uchwytów i stołów. W przypadku

posługiwania się wózkiem należy zachować szczególną ostrożność w trakcie przewożenia zestawu, aby uniknąć niebezpieczeństwa potknięcia się i zranienia.

15. W trakcie burzy oraz na czas dłuższego nieużywania urządzenia należy wyjąć wtyczkę z gniazdka sieciowego.

16. Wykonywanie wszelkich napraw należy zlecać jedynie wykwalifikowanemu pracownikowi serwisu. Przeprowadzenie przeglądu technicznego staje się konieczne, jeśli urządzenie zostało uszkodzone w jakikolwiek sposób (dotyczy to także kabla sieciowego lub wtyczki), jeśli do wnętrza urządzenia dostały się przedmioty lub ciecz, jeśli urządzenie wystawione było na działanie deszczu lub wilgoci, jeśli urządzenie nie funkcjonuje poprawnie oraz kiedy spadło na podłogę.



17. Prawidłowa utylizacja produktu: Ten symbol wskazuje, że tego produktu nie należy wyrzucać razem ze zwykłymi odpadami domowymi, tylko zgodnie z dyrektywą w sprawie zużytego sprzętu

elektrycznego i elektronicznego (WEEE) (2012/19/EU) oraz przepisami krajowymi. Niniejszy produkt należy przekazać do autoryzowanego punktu zbiórki zużytego sprzętu elektrycznego i elektronicznego. Niewłaściwe postępowanie z tego typu odpadami może wywołać szkodliwe działanie na środowisko naturalnej i

zdrowie człowieka z powodu potencjalnych substancji niebezpiecznych zaliczanych jako zużyty sprzęt elektryczny i elektroniczny. Jednocześnie, Twój wkład w prawidłową utylizację niniejszego produktu przyczynia się do oszczędnego wykorzystywania zasobów naturalnych. Szczegółowych informacji o miejscach, w których można oddawać zużyty sprzęt do recyklingu, udzielają urzędy miejskie, przedsiębiorstwa utylizacji odpadów lub najbliższy zakład utylizacji odpadów.

18. Nie instaluj w ograniczonej przestrzeni, takiej jak półka na książki lub podobny zestaw.

19. Nie stawiaj na urządzeniu źródeł otwartego ognia, takich jak zapalone świece.

20. Należy pamiętać o środowiskowych aspektach utylizacji baterii. Baterie należy utylizować w punkcie zbiórki baterii.

21. To urządzenie może być używane w klimacie tropikalnym i umiarkowanym do 45 °C.

ZASTRZEŻENIA PRAWNE

Music Tribe nie ponosi odpowiedzialności za jakiegokolwiek straty, które mogą ponieść osoby, które polegają w całości lub w części na jakimkolwiek opisie, fotografii lub oświadczeniu zawartym w niniejszym dokumencie. Specyfikacje techniczne, wygląd i inne informacje mogą ulec zmianie bez powiadomienia. Wszystkie znaki towarowe są własnością ich odpowiednich właścicieli. Midas, Klark Teknik, Lab Gruppen, Lake, Tannoy, Turbosound, TC Electronic, TC Helicon, Behringer, Bugera, Oberheim, Auratone, Aston Microphones i Coolaudio są znakami towarowymi lub zastrzeżonymi znakami towarowymi firmy Music Tribe Global Brands Ltd. © Music Tribe Global Brands Ltd. 2021 Wszystkie prawa zastrzeżone.

OGRANICZONA GWARANCJA

Aby zapoznać się z obowiązującymi warunkami gwarancji i dodatkowymi informacjami dotyczącymi ograniczonej gwarancji Music Tribe, zapoznaj się ze wszystkimi szczegółami w trybie online pod adresem musictribe.com/warranty.

EUROPOWER PMP580S Hook-up

EN Step 1: Hook-Up

ES Paso 1: Conexión

FR Etape 1 : Connexions

DE Schritt 1: Verkabelung

PT Passo 1: Conexões

IT Passo 1: Allacciare

NL Stap 1: Aansluiten

SE Steg 1: Anslutning

PL Krok 1: Podłączeni

Dual Mono Mode Mains & Stage Monitors
Modo mono dual, monitores de escenario y altavoces principales
Mode Double Mono, enceintes principales & retours de scène
Dual Mono-Modus für Mains und Bühnenmonitore
Rede de Modo Mono Duplo e Monitores de Palco
Dual Mono Mode Mains & Stage Monitor
Dual Mono Mode Mains & Stage Monitore
Dual Mono Mode Nät & scenmonitorer
Monitory sieciowe i sceniczne w trybie Dual Mono

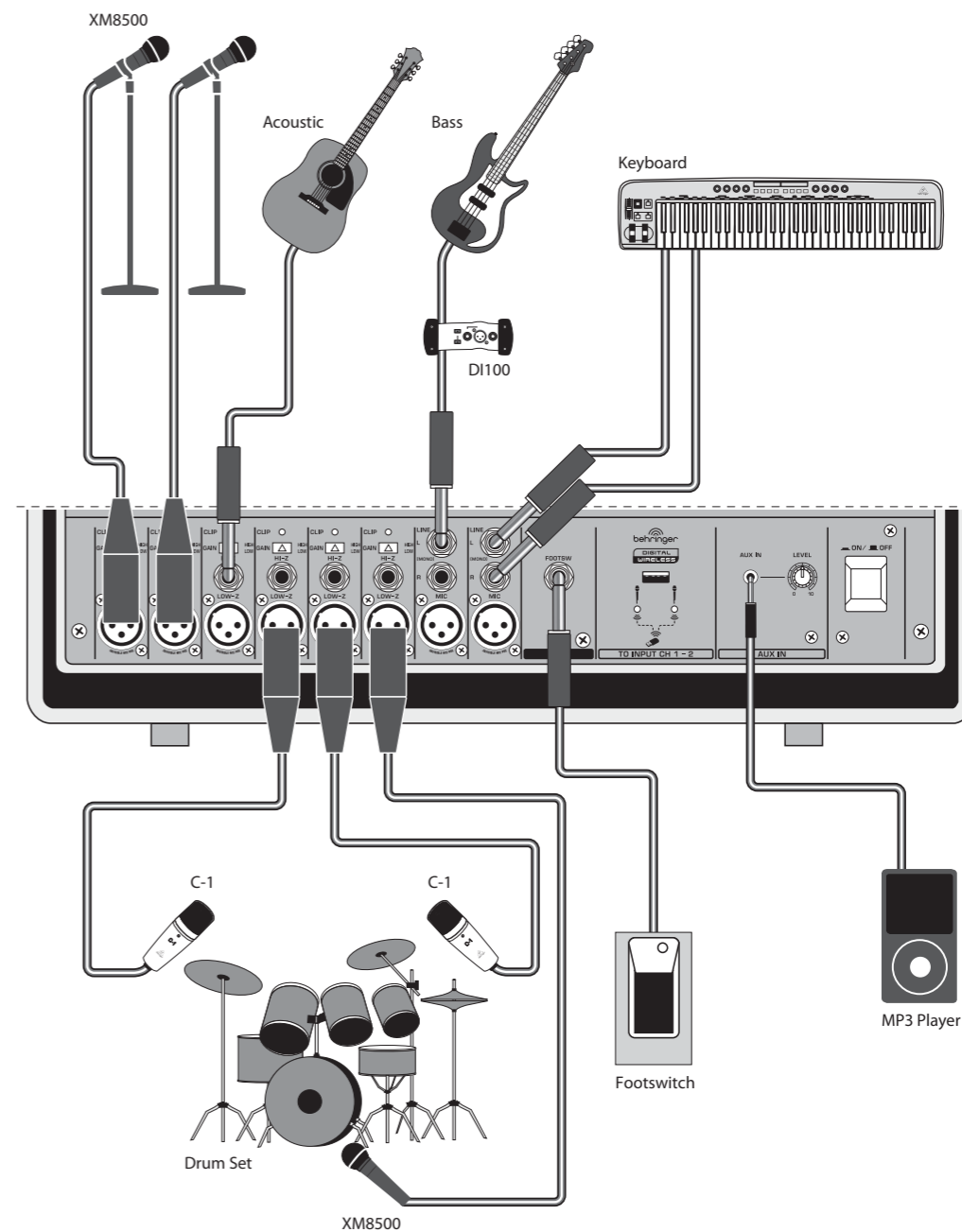
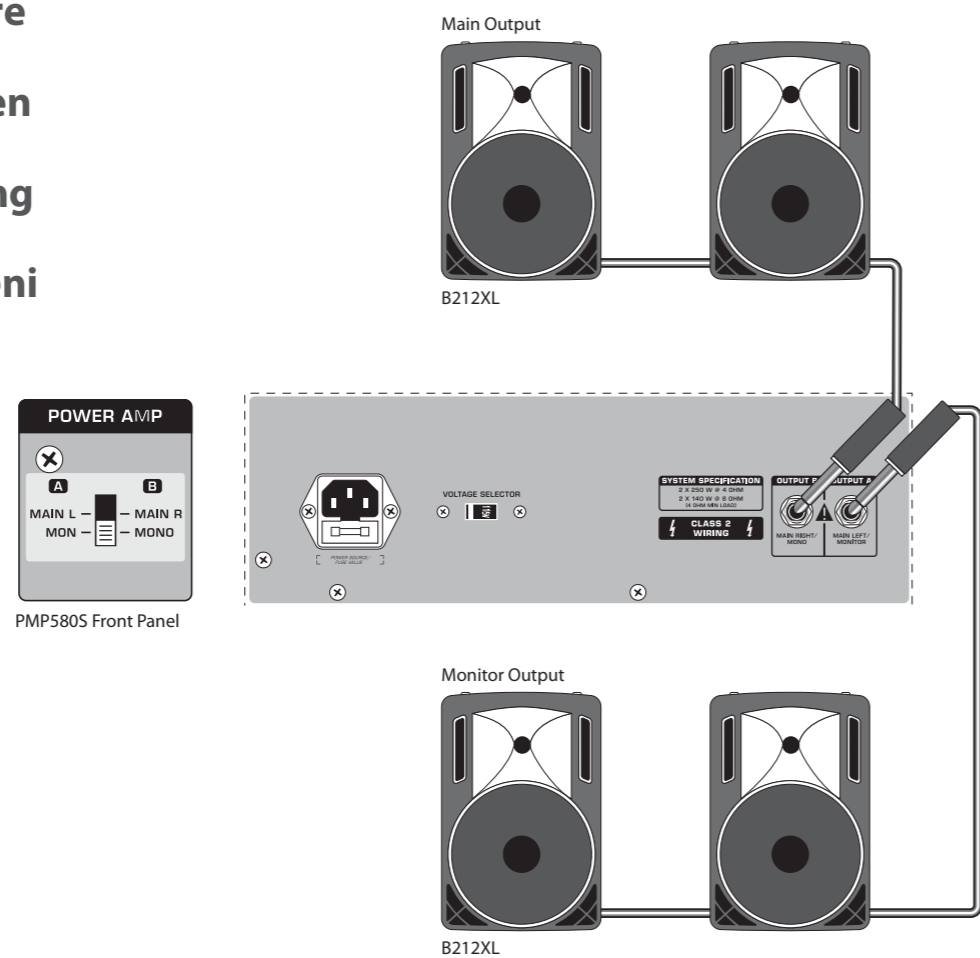

EN

ES

FR

DE

PT

IT

NL

SE

PL

EUROPOWER PMP580S Hook-up

EN Step 1: Hook-Up

ES Paso 1: Conexión

FR Etape 1 : Connexions

DE Schritt 1: Verkabelung

PT Passo 1: Conexões

IT Passo 1: Allacciare

NL Stap 1: Aansluiten

SE Steg 1: Anslutning

PL Krok 1: Podłączeni

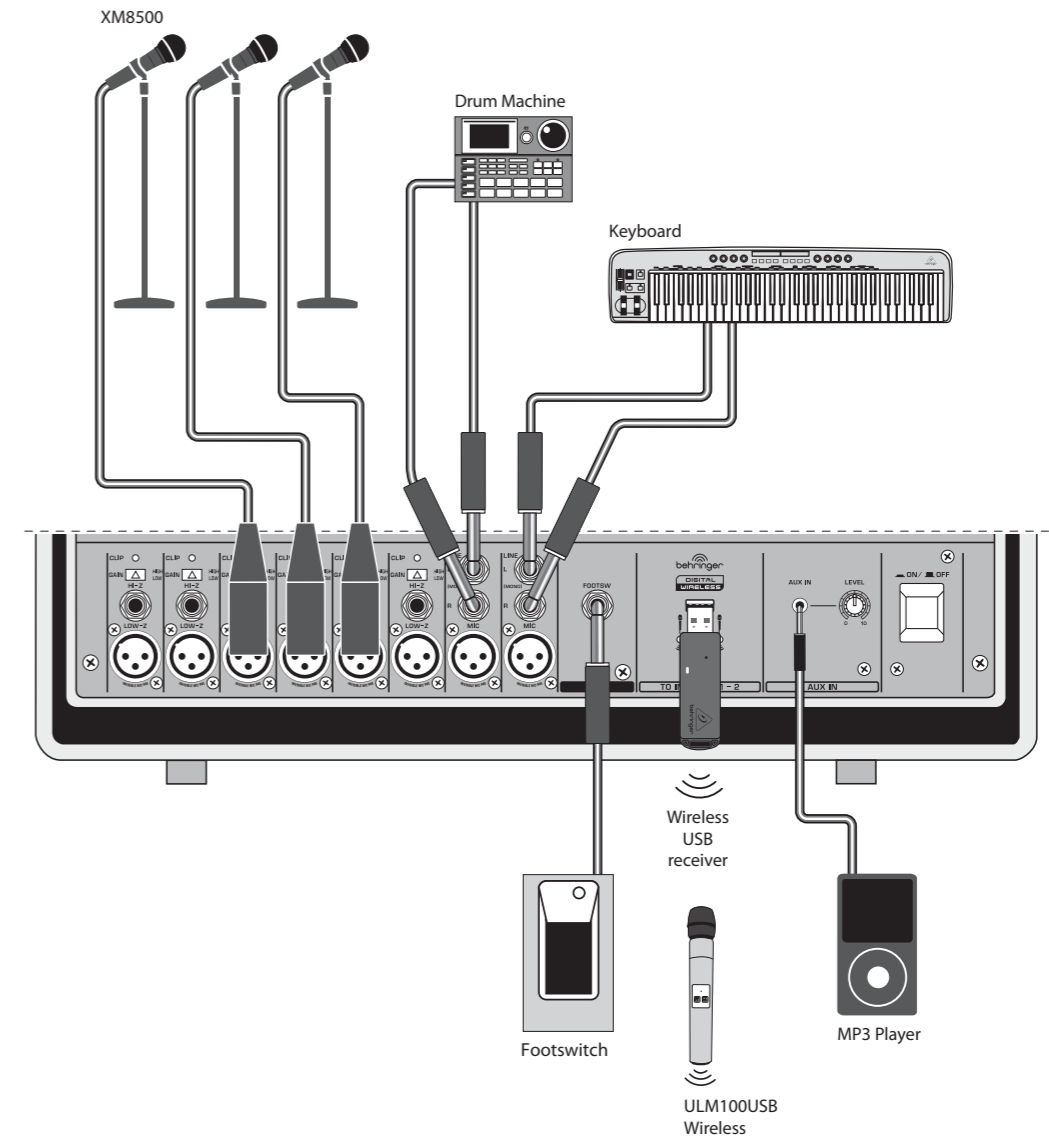
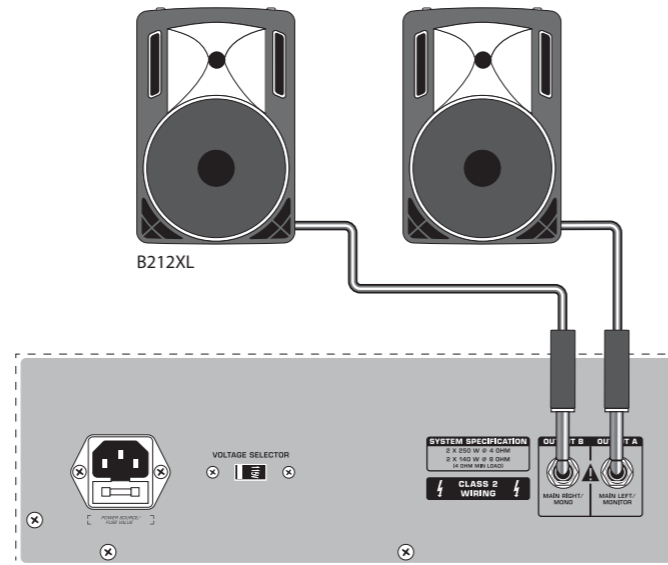
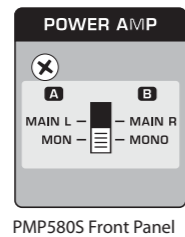

Stereo Mode Main L / Main R
 Modo stereo - altavoz principal I / D
 Mode Stéréo enceintes principales L/R
 Stereo-Modus für Main L / Main R
 Modo Estéreo Main L / Main R
 Modalità stereo Main L / Main R
 Stereomodus Hoofd L / Hoofd R
 Stereoläge Main L / Main R
 Tryb stereo Główny L / Główny R

EN

ES

FR

DE

PT

IT

NL

SE

PL

EUROPOWER PMP580S Controls

EN

ES

FR

DE

PT

IT

NL

SE

PL

EN Step 2: Controls

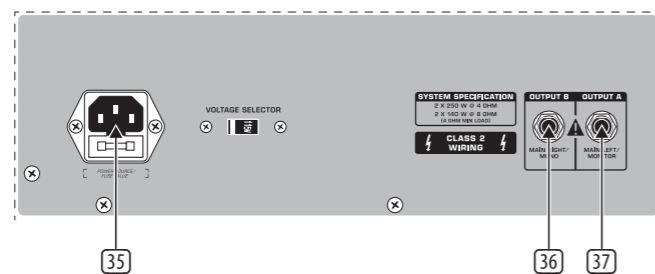
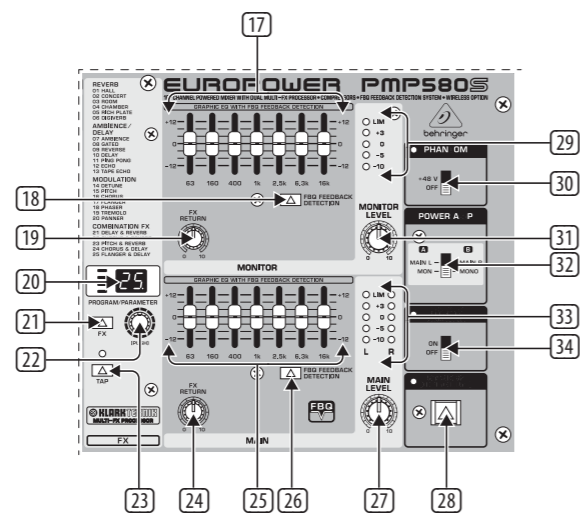
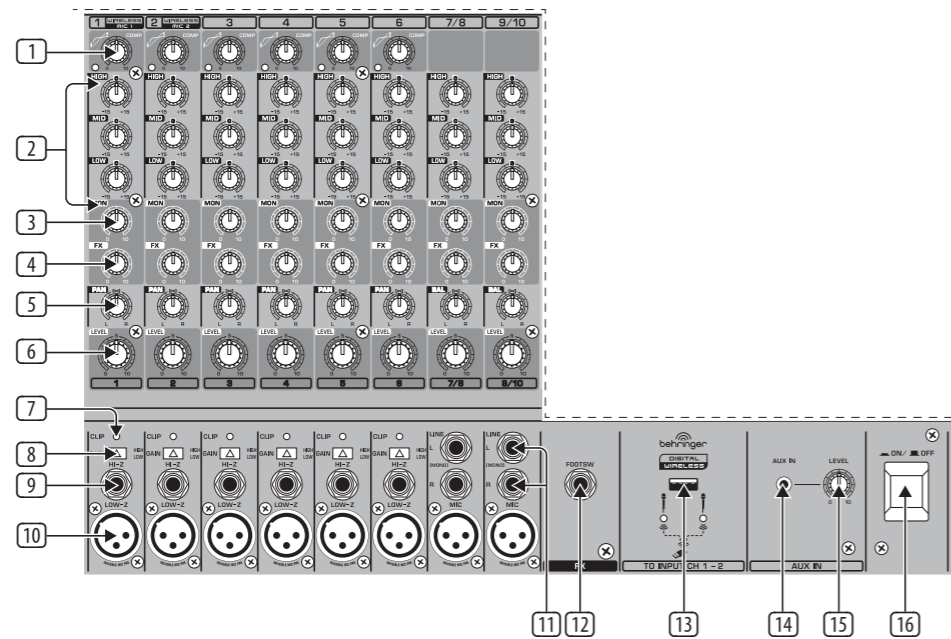

- 1 **COMP(ressor)** knob adjusts the amount of compression applied to the input source on channels 1 through 6.
- 2 **HIGH, MID, & LOW EQ** knobs adjust the amount of high, mid, and low frequencies of the input source on the channel.
- 3 **MON(itor)** volume knob adjusts the channels volume level at the MONITOR output.
- 4 **FX** knob adjusts the amount of effect applied to the channel.
- 5 **PAN** knob adjusts the channels position in the stereo field.
- 6 **LEVEL** knob adjusts the volume level of the input source on the channel.
- 7 **CLIP LED** indicates the input source volume level is too high.
- 8 **GAIN HIGH/LOW** button adjusts the channels input sensitivity.
- 9 **HI-Z** input connects to high impedance sources via 1/4" connector.
- 10 **LOW-Z** input connects to low impedance sources via XLR connector.
- 11 **LINE** inputs connect left and right stereo sources to channels 7/8 and 9/10 via 1/4" connectors.
- 12 **FOOTSW(itch)** input connects to external footswitch FX control via 1/4" connector.
- 13 **DIGITAL WIRELESS** microphone USB input connects to a USB wireless transmitter dongle (optional) via USB 3.0 type A connector.
- 14 **AUX IN** connects auxiliary input sources via 1/8" connector.
- 15 **AUX IN LEVEL** knob adjusts the input level of connected auxiliary sources.
- 16 **ON/OFF** button turns the mixer on or off.
- 17 **MONITOR GRAPHIC EQ** adjusts the amount of specific frequencies at the MONITOR output.
- 18 **MONITOR FBQ FEEDBACK DETECTION** button activates the FBQ feedback detection system to the MONITOR output when engaged.
- 19 **MONITOR FX RETURN** knob adjusts the amount of effect applied to the MONITOR output.
- 20 **FX PROGRAM** display indicates the currently selected effect preset.
- 21 **FX on/off** button turns the multi-FX processor on or off.
- 22 **FX** selector knob designates the selected FX preset.
- 23 **TAP** tempo button adjusts the tempo of time-based effects.
- 24 **MAIN FX RETURN** knob adjusts the amount of effect applied to the MAIN output.
- 25 **MAIN GRAPHIC EQ** adjusts the amount of specific frequencies at the MAIN output.
- 26 **MAIN FBQ FEEDBACK DETECTION** button activates the FBQ feedback detection system to MAIN output when engaged.
- 27 **MAIN LEVEL** knob adjusts the volume level of the MAIN output.
- 28 **STANDBY (CH 1-10 MUTE)** button mutes all channels when engaged.
- 29 **MONITOR LEVEL METER** indicates the volume level at the MONITOR output.
- 30 **PHANTOM +48 V** switch activates +48 V phantom power on all channels when engaged.
- 31 **MONITOR LEVEL** knob adjusts the volume level of the MONITOR output.
- 32 **POWER AMP A/B** selector switch designates the output configuration.
- 33 **MAIN LEVEL METER** indicates the volume level at the MAIN output.
- 34 **SPEAKER PROCESSING ON/OFF** switch activates the SPEAKER PROCESSING function when engaged.
- 35 **POWER SOURCE** connect the included IEC cable into this connector.
- 36 **OUTPUT B MAIN RIGHT/MONO** connects to a passive PA speaker via 1/4" connector.
- 37 **OUTPUT A MAIN LEFT/MONITOR** connects to a passive PA speaker / monitor via 1/4" connector.

EUROPOWER PMP580S Controls

ES Paso 2: Controles

- 1 El mando **COMP**(resor) le permite ajustar la cantidad de compresión aplicada a la fuente de entrada en los canales 1 a 6.
- 2 Los mandos **EQ HIGH, MID y LOW** le permiten ajustar la cantidad de frecuencias agudas, medias y graves de la fuente de entrada del canal.
- 3 El mando de volumen **MON**(itor) le permite ajustar el nivel de volumen de los canales en la salida MONITOR.
- 4 El mando **FX** ajusta la cantidad de efecto aplicada al canal.
- 5 El mando **PAN** ajusta la posición de los canales en el campo stereo.
- 6 El mando **LEVEL** ajusta el nivel de volumen de la fuente de entrada del canal.
- 7 El piloto **CLIP** le indica que el nivel de volumen de la fuente de entrada es demasiado alto.
- 8 El botón **GAIN HIGH/LOW** le permite ajustar la sensibilidad de entrada de los canales.
- 9 La entrada **HI-Z** le permite la conexión de fuentes de alta impedancia a través de una toma de 6,3 mm.
- 10 La entrada **LOW-Z** le permite la conexión de fuente de baja impedancia por medio de un conector XLR.
- 11 Las entradas **LINE** le permiten la conexión de fuentes stereo izquierda-derecha a los canales 7/8 y 9/10 por medio de tomas de 6,3 mm.
- 12 La toma de entrada **FOOTSW** le permite la conexión de una pedalera externa FX control por medio de una toma de 6,3 mm.
- 13 La entrada USB de micrófono **DIGITAL WIRELESS** le permite la conexión de una mochila de transmisor inalámbrico USB (opcional) por medio de una toma USB 3.0 de tipo A.
- 14 La toma **AUX IN** le permite la conexión de fuentes de entrada auxiliares por medio de una toma de 3,5 mm.
- 15 El mando **AUX IN LEVEL** le permite ajustar el nivel de entrada de las fuentes auxiliares conectadas.
- 16 El botón **ON/OFF** le permite encender y apagar la unidad.
- 17 El **MONITOR GRAPHIC EQ** ajusta la cantidad de frecuencias concretas en la salida MONITOR.
- 18 El botón **MONITOR FBQ FEEDBACK DETECTION** le permite activar el sistema de detección de realimentación FBQ en la salida MONITOR.
- 19 El mando **MONITOR FX RETURN** le permite ajustar la cantidad de efecto aplicado a la salida **MONITOR**.
- 20 La pantalla **FX PROGRAM** le indica el preset de efectos activo en ese momento.
- 21 El botón **FX on/off** le permite activar o desactivar el procesador multiefectos.
- 22 El selector **FX** le permite elegir el preset FX.
- 23 El botón **TAP tempo** le permite ajustar el tempo de los efectos que permitan temporizaciones rítmicas.
- 24 El mando **MAIN FX RETURN** ajusta la cantidad de efecto aplicado a la salida MAIN.
- 25 El **MAIN GRAPHIC EQ** ajusta la cantidad de frecuencias concretas en la salida MAIN.
- 26 El botón **MAIN FBQ FEEDBACK DETECTION** le permite activar el sistema de detección de realimentación FBQ en la salida MAIN.
- 27 El mando **MAIN LEVEL** ajusta el nivel de volumen de la salida MAIN.
- 28 El botón **STANDBY (CH 1-10 MUTE)** le permite anular la salida de todos los canales.
- 29 El medidor **MONITOR LEVEL METER** le indica el nivel de volumen en la salida MONITOR.
- 30 Cuando pulse el interruptor **PHANTOM +48 V** activará la alimentación fantasma de +48 V en todos los canales.
- 31 El mando **MONITOR LEVEL** ajusta el nivel de volumen de la salida MONITOR.
- 32 El selector **POWER AMP A/B** le permite elegir la configuración de salida.
- 33 El medidor **MAIN LEVEL METER** le indica el nivel de volumen en la salida MAIN.
- 34 El interruptor **SPEAKER PROCESSING ON/OFF** activa la función **SPEAKER PROCESSING** cuando esté en la posición on.
- 35 Conecte en la toma **POWER SOURCE** el cable de alimentación IEC incluido.
- 36 La salida **OUTPUT B MAIN RIGHT/MONO** le permite la conexión a un altavoz PA pasivo por medio de una toma de 6,3 mm.
- 37 La salida **OUTPUT A MAIN LEFT/MONITOR** le permite la conexión a un altavoz PA / monitor pasivo a través de una toma de 6,3 mm.

FR Etape 2 : Réglages

- 1 Le potentiomètre **COMP**(resseur) permet de régler la quantité de compression appliquée au signal entrant dans les voies 1 à 6.
- 2 Les potentiomètres d'égalisation **HIGH, MID, & LOW** permettent d'amplifier/atténuer les hautes et basses fréquences ainsi que les médiums de chaque voie.
- 3 Le potentiomètre **MON**(itor) permet de régler le niveau de chaque voie envoyée à la sortie MONITOR.
- 4 Le potentiomètre **FX** permet de régler la quantité d'effet appliqué à la voie.
- 5 Le potentiomètre **PAN** permet de régler la position de chaque voie dans le champ stéréo.
- 6 Le potentiomètre **LEVEL** permet de régler le niveau de la source connectée à la voie.
- 7 La **LED CLIP** s'allume pour indiquer que le niveau de la source entrant dans la voie est trop élevé.
- 8 La touche **GAIN HIGH/LOW** permet de régler la sensibilité d'entrée des voies.
- 9 L'entrée **Jack 6,35 mm HI-Z** permet de connecter des sources à haute impédance.
- 10 L'entrée **XLR LOW-Z** permet de connecter des sources à basse impédance.
- 11 Les entrées Jack 6,35 mm **LINE** permettent de connecter des sources stéréo aux voies 7/8 et 9/10.
- 12 L'entrée Jack 6,35 mm **FOOTSW**(itch) permet de connecter un contacteur au pied externe pour contrôler les effets.
- 13 L'entrée **USB DIGITAL WIRELESS** permet de connecter un émetteur pour micro sans fil (en option) au format USB 3.0 type A.
- 14 L'entrée **AUX IN** permet de connecter une source auxiliaire au format mini-Jack 3,5 mm.
- 15 Le potentiomètre **AUX IN LEVEL** permet de régler le niveau d'entrée de la source auxiliaire connectée à l'entrée AUX IN.
- 16 Utilisez l'interrupteur **ON/OFF** pour placer la console sous/hors tension.
- 17 **L'ÉGALISEUR GRAPHIQUE** de la section MONITOR permet d'amplifier/atténuer certaines fréquences du signal à la sortie MONITOR.
- 18 Enfoncez le bouton **FBQ FEEDBACK DETECTION** de la section MONITOR pour activer le système FBQ de détection du Larsen à la sortie MONITOR.
- 19 Le potentiomètre **FX RETURN** de la section MONITOR permet de régler la quantité d'effet appliqué à la sortie MONITOR.
- 20 L'afficheur **FX PROGRAM** indique le numéro du Preset d'effet sélectionné.
- 21 La touche **FX** permet d'activer/désactiver le processeur multi-effet.
- 22 Utilisez le sélecteur **FX** pour sélectionner un Preset d'effet.
- 23 Le bouton **TAP tempo** permet de régler le tempo des effets temporels.
- 24 Le potentiomètre **FX RETURN** de la section MAIN permet de régler la quantité d'effet appliqué à la sortie MAIN.
- 25 **L'ÉGALISEUR GRAPHIQUE** de la section MAIN permet d'amplifier/atténuer certaines fréquences du signal à la sortie MAIN.
- 26 Enfoncez le bouton **FBQ FEEDBACK DETECTION** de la section MAIN pour activer le système FBQ de détection du Larsen à la sortie MAIN.
- 27 Le potentiomètre **MAIN LEVEL** permet de régler le volume de la sortie MAIN.
- 28 Enfoncez le bouton **STANDBY (CH 1-10 MUTE)** pour couper toutes les voies.
- 29 L'afficheur **MONITOR LEVEL** indique le niveau de la sortie MONITOR.
- 30 Le commutateur **PHANTOM +48 V** permet d'activer l'alimentation fantôme +48 V pour toutes les voies.
- 31 Le potentiomètre **MONITOR LEVEL** permet de régler le volume de la sortie MONITOR.
- 32 Le sélecteur **POWER AMP A/B** permet de sélectionner la configuration de la sortie.
- 33 L'afficheur **MAIN LEVEL** indique le niveau de la sortie MAIN.
- 34 Le commutateur **SPEAKER PROCESSING** permet d'activer la fonction **SPEAKER PROCESSING**.
- 35 Connectez le cordon secteur CEI fourni à l'embase **POWER SOURCE**.
- 36 Connectez la sortie Jack 6,35 mm **OUTPUT B MAIN RIGHT/MONO** à une enceinte de sonorisation passive.
- 37 Connectez la sortie Jack 6,35 mm **OUTPUT A MAIN LEFT/MONITOR** à une enceinte de sonorisation passive.

ES

FR

EUROPOWER PMP580S Controls

DE Schritt 2: Bedienelemente

- 1 **COMP**(ressor)-Regler steuert die Stärke der Kompression, die auf die Eingangsquellen der Kanäle 1 bis 6 angewandt wird.
- 2 **HIGH, MID, & LOW EQ**-Regler steuern die Verstärkung/Bedämpfung der Höhen, Mitten und Bässe der Eingangsquelle des Kanals.
- 3 **MON**(itor)-Pegelregler steuert die Lautstärke des Kanals am MONITOR-Ausgang.
- 4 **FX**-Regler steuert die Stärke des Effekts, der auf den Kanal angewandt wird.
- 5 **PAN**-Regler steuert die Position des Kanals im Stereofeld.
- 6 **LEVEL**-Regler steuert die Lautstärke der Eingangsquelle des Kanals.
- 7 **CLIP LED** leuchtet, wenn der Pegel der Eingangsquelle zu hoch ist.
- 8 **GAIN HIGH/LOW**-Taste steuert die Eingangsempfindlichkeit des Kanals.
- 9 **HI-Z**-Eingang zum Anschließen von hochohmigen Quellen via 6,35 mm-Buchse.
- 10 **LOW-Z**-Eingang zum Anschließen von niederohmigen Quellen via XLR-Buchse.
- 11 **LINE**-Eingänge zum Anschließen linker und rechter Stereosignale an die Kanäle 7/8 und 9/10 via 6,35 mm-Buchsen.
- 12 **FOOTSW**(itch)-Eingang zum Anschließen eines externen Fußschalters via 6,35 mm-Buchse.
- 13 **DIGITAL WIRELESS**-Mikrofon USB-Eingang zum Anschließen eines USB Drahtlossender-Dongles (optional) via USB 3.0 Typ A-Port.
- 14 **AUX IN** zum Anschließen externer Zusatzquellen via 3,5 mm-Buchse.
- 15 **AUX IN LEVEL**-Regler steuert den Eingangspegel der angeschlossenen Zusatzquellen.
- 16 **ON/OFF**-Taste schaltet den Mischer ein/aus.
- 17 **MONITOR GRAPHIC EQ** steuert die Verstärkung/Bedämpfung bestimmter Frequenzen am MONITOR-Ausgang.
- 18 **MONITOR FBQ FEEDBACK DETECTION**-Taste aktiviert das FBQ Feedback-Erkennungssystem für den MONITOR-Ausgang.
- 19 **MONITOR FX RETURN**-Regler steuert die Stärke des auf den MONITOR-Ausgang angewandten Effekts.
- 20 **FX PROGRAM**-Display zeigt das aktuell gewählte Effekt-Preset an.
- 21 **FX** Ein/Aus-Taste schaltet den Multieffektprozessor ein/aus.
- 22 **FX**-Wahlregler wählt das aktuelle Effekt-Preset.
- 23 **TAP** Tempo-Taste regelt das Tempo von zeitbasierten Effekten.
- 24 **MAIN FX RETURN**-Regler steuert die Stärke des auf den MAIN-Ausgang angewandten Effekts.
- 25 **MAIN GRAPHIC EQ** zur Verstärkung/Bedämpfung bestimmter Frequenzen am MAIN-Ausgang.
- 26 **MAIN FBQ FEEDBACK DETECTION**-Taste aktiviert das FBQ Feedback-Erkennungssystem für den MAIN-Ausgang.
- 27 **MAIN LEVEL**-Regler steuert die Lautstärke am MAIN-Ausgang.
- 28 **STANDBY (CH 1-10 MUTE)**-Taste schaltet alle Kanäle stumm.
- 29 **MONITOR-PEGELANZEIGE** gibt den Signalpegel am MONITOR-Ausgang an.
- 30 **PHANTOM +48 V**-Schalter aktiviert +48 V Phantomspannung auf allen Kanälen.
- 31 **MONITOR LEVEL**-Regler steuert die Lautstärke am MONITOR-Ausgang.
- 32 **POWER AMP A/B**-Wahlschalter bestimmt die Ausgangskonfiguration.
- 33 **MAIN-PEGELANZEIGE** gibt den Signalpegel am MAIN-Ausgang an.
- 34 **SPEAKER PROCESSING ON/OFF**-Schalter aktiviert die SPEAKER PROCESSING-Funktion.
- 35 **NETZANSCHLUSS** zum Anschließen des mitgelieferten IEC-Netzkabels.
- 36 **OUTPUT B MAIN RIGHT/MONO** zum Anschließen einer passiven PA-Box via 6,35 mm-Buchse.
- 37 **OUTPUT A MAIN LEFT/MONITOR** zum Anschließen einer passiven PA-Box / Monitor-Box via 6,35 mm-Buchse.

PT Passo 2: Controles

- 1 O botão **COMP**(ressor) ajusta a quantidade de compressão aplicada à fonte de entrada nos canais 1 ao 6.
- 2 Os botões **HIGH, MID, & LOW EQ** ajustam a quantidade de frequência alta, média e baixa da fonte de entrada no canal.
- 3 O botão de volume **MON**(itor) ajusta o nível de volume dos canais na saída MONITOR.
- 4 O botão **FX** ajusta a quantidade de efeito aplicado ao canal.
- 5 O botão **PAN** ajusta a posição dos canais no campo estéreo.
- 6 O botão **LEVEL** ajusta o nível de volume da fonte de entrada no canal.
- 7 O **LED CLIP** indica se o nível de volume da fonte de entrada estiver alto demais.
- 8 O botão **GAIN HIGH/LOW** ajusta a sensibilidade de entrada dos canais.
- 9 A entrada **HI-Z** conecta a fontes de impedância alta através do conector de ¼".
- 10 A entrada **LOW-Z** conecta a fontes de impedância baixa através do conector XLR.
- 11 Entradas **LINE** conectam fontes estéreo esquerda e direita aos canais 7/8 e 9/10 através dos conectores de ¼".
- 12 A entrada **FOOTSW**(itch) conecta ao controle de pedal externo FX através de um conector de ¼".
- 13 A entrada USB de microfone **DIGITAL WIRELESS** conecta a um dongle USB transmissor (opcional) através de conector USB 3.0 tipo A.
- 14 **AUX IN** conecta fontes de entrada auxiliar através de conector de ¼".
- 15 O botão **AUX IN LEVEL** ajusta o nível de entrada das fontes auxiliares conectadas.
- 16 O botão **ON/OFF** liga ou desliga o misturador.
- 17 O **MONITOR GRAPHIC EQ** ajusta a quantidade de frequências específicas na saída MONITOR.
- 18 O botão **MONITOR FBQ FEEDBACK DETECTION** ativa o sistema de detecção de FBQ feedback à saída MONITOR quando habilitado.
- 19 O botão **MONITOR FX RETURN** ajusta a quantidade de efeitos aplicados à saída MONITOR.
- 20 A tela **FX PROGRAM** indica o preset de efeitos selecionado no momento.
- 21 O botão **FX** on/off liga ou desliga o processador multi-FX.
- 22 O botão seletor **FX** designa o preset FX selecionado.
- 23 O botão tempo **TAP** ajusta o andamento dos efeitos baseados em tempo.
- 24 O botão **MAIN FX RETURN** ajusta a quantidade de efeito aplicado à saída MAIN.
- 25 **MAIN GRAPHIC EQ** ajusta a quantidade de frequência específica na saída MAIN.
- 26 O botão **MAIN FBQ FEEDBACK DETECTION** ativa o sistema de detecção de FBQ feedback à saída MAIN quando habilitado.
- 27 O botão **MAIN LEVEL** ajusta o nível de volume da saída MAIN.
- 28 O botão **STANDBY (CH 1-10 MUTE)** coloca todos os canais em mute quando habilitado.
- 29 **MONITOR LEVEL METER** indica o nível de volume na saída MONITOR.
- 30 O botão **PHANTOM +48 V** ativa a alimentação fantasma +48 V em todos os canais quando habilitado.
- 31 O botão **MONITOR LEVEL** ajusta o nível de volume da saída MONITOR.
- 32 O botão seletor **POWER AMP A/B** designa a configuração de saída.
- 33 O medidor **MAIN LEVEL METER** indica o nível de volume na saída MAIN.
- 34 O botão **SPEAKER PROCESSING ON/OFF** ativa a função SPEAKER PROCESSING (processamento de alto-falante) quando habilitado.
- 35 **POWER SOURCE** conecta o cabo IEC incluso a este conector.
- 36 **OUTPUT B MAIN RIGHT/MONO** conecta a um alto-falante de PA passivo através de um conector de ¼".
- 37 **OUTPUT A MAIN LEFT/MONITOR** conecta a um alto-falante/monitor de PA passivo através de um conector de ¼".

DE

PT

EUROPOWER PMP580S Controls

IT Passo 2: Controlli

- 1 La manopola **COMP**(ressor) regola la quantità di compressione applicata alla sorgente di ingresso sui canali da 1 a 6.
- 2 **ALTO, MEDIO e BASSO** Le manopole EQ regolano la quantità di frequenze alte, medie e basse della sorgente di ingresso sul canale.
- 3 **MON**(itor) la manopola del volume regola il livello del volume dei canali all'uscita MONITOR.
- 4 La manopola **FX** regola la quantità di effetto applicata al canale.
- 5 **PAN** manopola regola la posizione dei canali nel campo stereo.
- 6 La manopola **LEVEL** regola il livello del volume della sorgente di ingresso sul canale.
- 7 Il **CLIP LED** indica che il livello del volume della sorgente di ingresso è troppo alto.
- 8 Il pulsante **GAIN HIGH/LOW** regola la sensibilità di ingresso dei canali.
- 9 L'ingresso **HI-Z** si collega a sorgenti ad alta impedenza tramite connettore da ¼".
- 10 L'ingresso **LOW-Z** si collega a sorgenti a bassa impedenza tramite connettore XLR.
- 11 **LINE** gli ingressi collegano le sorgenti stereo sinistra e destra ai canali 7/8 e 9/10 tramite connettori da ¼".
- 12 **FOOTSW**(itch) si collega al controllo FX dell'interruttore a pedale esterno tramite connettore da ¼".
- 13 **DIGITAL WIRELESS** microfono ingresso USB si collega a un dongle trasmettitore wireless USB (opzionale) tramite connettore USB 3.0 tipo A.
- 14 **AUX IN** collega sorgenti di ingresso ausiliarie tramite connettore da ⅛".
- 15 La manopola **AUX IN LEVEL** regola il livello di ingresso delle sorgenti ausiliarie collegate.
- 16 Il pulsante **ON/OFF** accende o spegne il mixer.
- 17 **TENERE SOTTO CONTROLLO GRAPHIC EQ** regola la quantità di frequenze specifiche all'uscita MONITOR.
- 18 **TENERE SOTTO CONTROLLO** Il pulsante **FBQ FEEDBACK DETECTION** attiva il sistema di rilevamento feedback FBQ all'uscita MONITOR quando è attivato.
- 19 **TENERE SOTTO CONTROLLO** La manopola **FX RETURN** regola la quantità di effetto applicata all'uscita MONITOR.
- 20 Il display **FX PROGRAM** indica il preset dell'effetto attualmente selezionato.
- 21 Il pulsante **FX on/off** attiva o disattiva il processore multi-FX.
- 22 La manopola del selettore **FX** designa il preset FX selezionato.
- 23 Il pulsante **TAP** tempo regola il tempo degli effetti basati sul tempo.
- 24 **PRINCIPALE** La manopola **FX RETURN** regola la quantità di effetto applicata all'uscita MAIN.
- 25 **PRINCIPALE GRAPHIC EQ** regola la quantità di frequenze specifiche all'uscita MAIN.
- 26 **PRINCIPALE** Il pulsante **FBQ FEEDBACK DETECTION** attiva il sistema di rilevamento feedback FBQ sull'uscita MAIN quando è attivato.
- 27 La manopola **MAIN LEVEL** regola il livello del volume dell'uscita MAIN.
- 28 Il pulsante **STANDBY (CH 1-10 MUTE)** silenzia tutti i canali quando è attivato.
- 29 **MONITOR LEVEL METER** indica il livello del volume all'uscita MONITOR.
- 30 L'interruttore **PHANTOM +48 V** attiva l'alimentazione phantom +48 V su tutti i canali quando è attivato.
- 31 La manopola **MONITOR LEVEL** regola il livello del volume dell'uscita MONITOR.
- 32 Il selettore **POWER AMP A/B** designa la configurazione dell'uscita.
- 33 **MAIN LEVEL METER** indica il livello del volume all'uscita MAIN.
- 34 L'interruttore **SPEAKER PROCESSING ON/OFF** attiva la funzione SPEAKER PROCESSING quando è attivato.
- 35 **POWER SOURCE** collegare il cavo IEC in dotazione a questo connettore.
- 36 **OUTPUT B MAIN RIGHT/MONO** si collega a un altoparlante PA passivo tramite connettore da ¼".
- 37 **OUTPUT A MAIN LEFT/MONITOR** si collega a un altoparlante/monitor PA passivo tramite connettore da ¼".

NL Stap 2: Bediening

- 1 **COMP**(ressor) knop past de hoeveelheid compressie aan die wordt toegepast op de ingangsbron op kanalen 1 tot en met 6.
- 2 **HIGH, MID, & LOW** EQ-knoppen passen de hoeveelheid hoge, midden- en lage frequenties van de ingangsbron op het kanaal aan.
- 3 **MON**(itor) volumeknop past het kanaalvolume aan op de MONITOR-uitgang.
- 4 **FX**-knop past de hoeveelheid effect aan die op het kanaal wordt toegepast.
- 5 **PAN** knop past de kanaalpositie in het stereoveld aan.
- 6 **LEVEL**-knop past het volumeniveau van de ingangsbron op het kanaal aan.
- 7 **CLIP LED** geeft aan dat het volumeniveau van de ingangsbron te hoog is.
- 8 **GAIN HIGH/LOW**-knop past de ingangsgevoeligheid van het kanaal aan.
- 9 **HI-Z**-ingang kan worden aangesloten op bronnen met hoge impedantie via een ¼"-connector.
- 10 **LOW-Z**-ingang maakt verbinding met bronnen met lage impedantie via XLR-connector.
- 11 **LINE** ingangen verbinden linker en rechter stereobronnen met kanalen 7/8 en 9/10 via ¼"-connectoren.
- 12 **FOOTSW**(itch) ingang wordt aangesloten op de externe footswitch FX-regeling via een ¼"-connector.
- 13 **DIGITAL WIRELESS** microfoon USB-ingang voor aansluiting op een draadloze USB-zenderdongle (optioneel) via USB 3.0 type A-connector.
- 14 **AUX IN** verbindt aux-ingangsbronnen via een ⅛"-connector.
- 15 **AUX IN LEVEL**-knop past het ingangsniveau van aangesloten hulpbronnen aan.
- 16 **ON/OFF**-knop zet de mixer aan of uit.
- 17 **MONITOR GRAPHIC EQ** past het aantal specifieke frequenties op de MONITOR-uitgang aan.
- 18 **MONITOR FBQ FEEDBACK DETECTION**-knop activeert het FBQ-feedbackdetectiesysteem naar de MONITOR-uitgang wanneer deze is ingeschakeld.
- 19 **MONITOR FX RETURN**-knop past de hoeveelheid effect aan die op de MONITOR-uitgang wordt toegepast.
- 20 **FX PROGRAM**-display geeft de momenteel geselecteerde effectpreset aan.
- 21 **FX** aan/uit-knop zet de multi-FX-processor aan of uit.
- 22 De **FX**-keuzeknop geeft de geselecteerde FX-preset aan.
- 23 **TAP** tempo-knop past het tempo van op tijd gebaseerde effecten aan.
- 24 **HOOFD FX RETURN**-knop past de hoeveelheid effect aan die op de MAIN-uitgang wordt toegepast.
- 25 **HOOFD GRAPHIC EQ** past het aantal specifieke frequenties op de MAIN-uitgang aan.
- 26 **HOOFD FBQ FEEDBACK DETECTION**-knop activeert het FBQ-feedbackdetectiesysteem naar MAIN-uitgang wanneer deze is ingeschakeld.
- 27 **MAIN LEVEL**-knop past het volumeniveau van de MAIN-uitgang aan.
- 28 **STANDBY (CH 1-10 MUTE)**-knop dempt alle kanalen wanneer deze zijn ingeschakeld.
- 29 **MONITOR LEVEL METER** geeft het volumeniveau aan op de MONITOR-uitgang.
- 30 **PHANTOM +48 V**-schakelaar activeert +48 V fantoomvoeding op alle kanalen wanneer deze is ingeschakeld.
- 31 **MONITOR LEVEL**-knop past het volumeniveau van de MONITOR-uitgang aan.
- 32 **POWER AMP A/B**-keuzeschakelaar geeft de uitgangsconfiguratie aan.
- 33 **MAIN LEVEL METER** geeft het volumeniveau aan op de MAIN-uitgang.
- 34 **SPEAKER PROCESSING ON/OFF**-schakelaar activeert de SPEAKER PROCESSING-functie wanneer deze is ingeschakeld.
- 35 **STROOMBONNEN** sluit de meegeleverde IEC-kabel aan op deze connector.
- 36 **OUTPUT B MAIN RIGHT/MONO** wordt aangesloten op een passieve PA-luidspreker via een ¼"-connector.
- 37 **OUTPUT A MAIN LEFT/MONITOR** wordt aangesloten op een passieve PA-luidspreker/monitor via een ¼"-connector.

IT

NL

EUROPOWER PMP580S Controls

SE Steg 2: Kontroller

- 1 **COMP(ressor)** -reglaget justerar mängden komprimering som appliceras på ingångskällan på kanal 1 till 6.
- 2 **HIGH, MID & LOW** EQ-knapparna justerar mängden höga, mitten och låga frekvenser för ingångskällan på kanalen.
- 3 **MON(itor)** volymreglaget justerar kanalens volymnivå vid MONITOR-utgången.
- 4 **FX**-ratten justerar mängden effekt som appliceras på kanalen.
- 5 **PAN** ratten justerar kanalernas position i stereofältet.
- 6 **LEVEL**-ratten justerar volymnivån för ingångskällan på kanalen.
- 7 **CLIP LED** indikerar att ingångskällans volymnivå är för hög.
- 8 **GAIN HIGH / LOW**-knapp justerar kanalens ingångskänslighet.
- 9 **HI-Z**-ingång ansluts till högimpedanskällor via ¼"-kontakt.
- 10 **LOW-Z**-ingång ansluts till källor med låg impedans via XLR-kontakt.
- 11 **LINE** ingångar ansluter vänster och höger stereokällor till kanalerna 7/8 och 9/10 via ¼"-kontakter.
- 12 **FOOTSW(itch)** ingång ansluts till extern fotpedal FX-kontroll via ¼" kontakt.
- 13 **DIGITAL WIRELESS** mikrofon USB-ingång ansluts till en USB-trådlös sändardongel (tillval) via USB 3.0 typ A-kontakt.
- 14 **AUX IN** ansluter extraingångskällor via ⅛"-kontakt.
- 15 **AUX IN LEVEL**-ratten justerar ingångsnivån för anslutna hjälpkällor.
- 16 **ON/OFF**-knappen slår på eller stänger av mixern.
- 17 **ÖVERVAKA GRAPHIC EQ** justerar mängden specifika frekvenser vid MONITOR-utgången.
- 18 **ÖVERVAKA FBQ FEEDBACK DETECTION**-knapp aktiverar FBQ återkopplingsdetekteringsystemet till MONITOR-utgången när den är inkopplad.
- 19 **ÖVERVAKA FX RETURN**-ratten justerar mängden effekt som appliceras på MONITOR-utgången.
- 20 **FX PROGRAM**-displayen visar den förinställda effektförinställningen.
- 21 **FX** på / av-knapp slår på eller stänger av multi-FX-processorn.
- 22 **FX**-väljarknappen anger vald FX-förinställning.
- 23 **TAP** tempo-knapp justerar tempot för tidsbaserade effekter.
- 24 **HUVUD FX RETURN**-ratten justerar mängden effekt som appliceras på MAIN-utgången.
- 25 **HUVUD GRAPHIC EQ** justerar mängden specifika frekvenser vid MAIN-utgången.
- 26 **HUVUD FBQ FEEDBACK DETECTION**-knapp aktiverar FBQ-återkänningssystemet till MAIN-utgång när det är inkopplat.
- 27 **MAIN LEVEL**-ratten justerar volymen för MAIN-utgången.
- 28 **STANDBY (CH 1-10 MUTE)**-knappen stänger av alla kanaler när de är inkopplade.
- 29 **MONITOR LEVEL METER** indikerar volymnivån vid MONITOR-utgången.
- 30 **PHANTOM +48 V**-omkopplare aktiverar +48 V fantomeffekt på alla kanaler när de är inkopplade.
- 31 **MONITOR LEVEL**-ratten justerar volymnivån för MONITOR-utgången.
- 32 **POWER AMP A / B**-omkopplare anger utgångskonfigurationen.
- 33 **MAIN LEVEL METER** indikerar volymnivån vid MAIN-utgången.
- 34 **SPEAKER PROCESSING ON / OFF**-omkopplare aktiverar SPEAKER PROCESSING-funktionen när den är inkopplad.
- 35 **POWER SOURCE** anslut den medföljande IEC-kabeln till den här kontakten.
- 36 **OUTPUT B MAIN RIGHT/MONO** ansluts till en passiv PA-högtalare via ¼"-kontakt.
- 37 **OUTPUT A MAIN LEFT/MONITOR** ansluts till en passiv PA-högtalare / bildskärm via ¼"-kontakt.

PL Krok 2: Sterowanica

- 1 **COMP(ressor)** reguluje stopień kompresji zastosowanej do źródła wejściowego na kanałach od 1 do 6.
- 2 **HIGH, MID, & LOW** Pokrętła EQ dostosowują poziom wysokich, średnich i niskich częstotliwości źródła wejściowego w kanale.
- 3 **MON(itor)** pokrętło głośności reguluje poziom głośności kanałów na wyjściu MONITOR.
- 4 Pokrętło **FX** reguluje ilość efektu zastosowanego w kanale.
- 5 **PAN** pokrętło reguluje pozycję kanałów w polu stereo.
- 6 Pokrętło **LEVEL** reguluje poziom głośności źródła wejściowego w kanale.
- 7 Dioda **CLIP LED** wskazuje, że poziom głośności źródła wejściowego jest zbyt wysoki.
- 8 Przycisk **GAIN HIGH/LOW** reguluje czułość wejściową kanałów.
- 9 Wejście **HI-Z** łączy się ze źródłami o wysokiej impedancji za pomocą złącza 1/4".
- 10 Wejście **LOW-Z** łączy się ze źródłami o niskiej impedancji za pośrednictwem złącza XLR.
- 11 **LINE** Wejścia łączą lewe i prawe źródła stereo z kanałami 7/8 i 9/10 przez złącza ¼".
- 12 **FOOTSW(itch)** wejście łączy się ze zewnętrznym footswitchem FX poprzez złącze ¼".
- 13 **DIGITAL WIRELESS** mikrofon Wejście USB łączy się z bezprzewodowym nadajnikiem USB (opcja) przez złącze USB 3.0 typu A.
- 14 **AUX IN** łączy dodatkowe źródła wejściowe przez złącze ⅛".
- 15 Pokrętło **AUX IN LEVEL** reguluje poziom wejściowy podłączonych źródeł pomocniczych.
- 16 Przycisk **ON/OFF** włącza lub wyłącza mikser.
- 17 **MONITOR GRAPHIC EQ** reguluje ilość określonych częstotliwości na wyjściu MONITOR.
- 18 **MONITOR** Przycisk **FBQ FEEDBACK DETECTION** aktywuje system wykrywania sprzężenia zwrotnego FBQ na wyjściu MONITOR, gdy jest włączony.
- 19 **MONITOR** Pokrętło **FX RETURN** reguluje ilość efektu zastosowanego na wyjściu MONITOR.
- 20 Wyświetlacz **FX PROGRAM** wskazuje aktualnie wybrany preset efektu.
- 21 Przycisk włączania/wyłączania **FX** włącza lub wyłącza procesor multi-FX.
- 22 Pokrętło selektora **FX** wskazuje wybrane ustawienie FX.
- 23 Przycisk **TAP** tempo dostosowuje tempo efektów opartych na czasie.
- 24 GŁÓWNY Pokrętło **FX RETURN** reguluje ilość efektu zastosowanego do wyjścia MAIN.
- 25 GŁÓWNY **GRAPHIC EQ** reguluje ilość określonych częstotliwości na wyjściu MAIN.
- 26 GŁÓWNY Przycisk **FBQ FEEDBACK DETECTION** aktywuje system wykrywania sprzężenia zwrotnego FBQ do wyjścia MAIN, gdy jest włączony.
- 27 Pokrętło **MAIN LEVEL** reguluje poziom głośności wyjścia MAIN.
- 28 Przycisk **STANDBY (CH 1-10 MUTE)** wycisza wszystkie kanały, gdy są włączone.
- 29 **MONITOR LEVEL METER** wskazuje poziom głośności na wyjściu MONITOR.
- 30 Przełącznik **PHANTOM +48 V** aktywuje zasilanie phantom +48 V na wszystkich kanałach, gdy jest włączony.
- 31 Pokrętło **MONITOR LEVEL** reguluje poziom głośności wyjścia MONITOR.
- 32 Przełącznik **POWER AMP A/B** określa konfigurację wyjścia.
- 33 **MAIN LEVEL METER** wskazuje poziom głośności na wyjściu MAIN.
- 34 Przełącznik **SPEAKER PROCESSING ON/OFF** aktywuje funkcję SPEAKER PROCESSING, gdy jest włączona.
- 35 **POWER SOURCE** podłącz dołączony kabel IEC do tego złącza.
- 36 **OUTPUT B MAIN RIGHT/MONO** łączy się z pasywnym głośnikiem PA przez złącze ¼".
- 37 **OUTPUT A MAIN LEFT/MONITOR** łączy się z pasywnym głośnikiem PA / monitorem za pomocą złącza ¼".

SE

PL

EUROPOWER PMP580S Getting started

EN Step 3: Getting started

- 1** With the power to all devices turned off, make all power, audio, and speaker connections. Engage the +48 V switch if you are using condenser microphones or powered direct boxes.

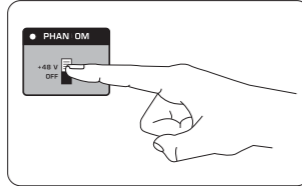

- 2** Select the appropriate speaker output configuration with the POWER AMP A/B selector switch.

The EUROPOWER PMP580S has two power amp operating modes. In MAIN L/MAIN R mode the PMP580S functions as a stereo amplifier. In this mode left and right stereo signals are sent to OUTPUT A (L) and OUTPUT B (R). In MON/MONO mode it functions as a dual mono amplifier. In this mode the MONITOR signal is sent to OUTPUT A and the MAIN signal is sent to OUTPUT B.

- 3** With both the MAIN LEVEL and MONITOR LEVEL knobs turned all the way down, turn the mixer on.

- 4** Turn the MAIN LEVEL knob about half way up and then adjust the volume of connected audio sources via each channel's LEVEL knob.

- 5** Adjust the desired left / right stereo position of each channel with the PAN knobs.

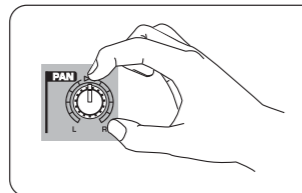

- 6** Turn the MONITOR LEVEL knob about half way up. Use each channel's MON knobs to adjust the amount of the channel present in the monitor speaker(s).

- 7** Adjust the MAIN LEVEL and MONITOR LEVEL knobs to set the overall output volumes. The MAIN LEVEL METER and MONITOR LEVEL METER will indicate the output volume and whether or not the signal is clipping. If the red LIM LEDs on the MAIN LEVEL METER or the MONITOR LEVEL METER illuminate, turn the corresponding LEVEL knob down until the red LED goes off.

- 8** The PMP580S has a built-in effects processor. Follow these steps to add an effect to one or more channels.

- Turn the FX 1 knob up half way on each channel that the effect will be applied.
- Press the FX button to engage the Multi-FX processor.
- Turn the FX RETURN knob in the MAIN section up half way. To hear the effects in the monitor, turn the FX RETURN knob in the MONITOR section up half way.
- Scroll through the FX presents using the FX selector knob, when the desired preset number is designated in the FX PROGRAM display, press the FX selector knob to engage the preset.
- Use the TAP tempo button to adjust the tempo of time-based effects.
- Readjust each channel's FX 1 knob to increase or decrease the amount of effect applied to the connected input source. If the METER on the FX PROGRAM display reaches the red CLIP LED, turn the channel FX 1 knobs down.

- 9** If feedback occurs at the MAIN or MONITOR outputs, engage FBQ FEEDBACK DETECTION.

- Press the EQ and FBQ FEEDBACK DETECTION buttons to engage the feedback detection system.
- An LED will illuminate on the EQ slider that corresponds with the feedback frequency.
- Lower the illuminated EQ slider until the feedback stops.

ES Paso 3: Puesta en marcha

- 1** Con todas las unidades apagadas, realice todas las conexiones de corriente, audio y de altavoces. Si está usando micrófonos condensadores o unidades directas (DI box) autoamplificadas, active el interruptor +48 V.

- 2** Elija la configuración de salida de altavoces adecuada con el selector POWER AMP A/B.

El EUROPOWER PMP580S tiene dos modos operativos de la etapa de potencia. En el modo MAIN L/MAIN R, el PMP580S actúa como un amplificador stereo. En este modo, las señales stereo izquierda y derecha son enviadas a las salidas OUTPUT A (L) y OUTPUT B (R). En el modo MON/MONO, esta unidad se comporta como un amplificador mono dual. En este modo, la señal MONITOR es enviada a la salida OUTPUT A y la señal principal o MAIN es enviada a OUTPUT B.

- 3** Con los mandos MAIN LEVEL y MONITOR LEVEL al mínimo, encienda esta unidad.

- 4** Gire el mando MAIN LEVEL hacia la derecha por encima de su punto medio y ajuste después el volumen de las fuentes audio conectadas a través del mando LEVEL de cada uno de los canales.

- 5** Ajuste la posición stereo izquierda / derecha que quiera para cada canal con los mandos PAN.

- 6** Suba el mando MONITOR LEVEL por encima de su punto medio. Use los mandos MON de cada canal para ajustar la cantidad de señal del canal presente en los monitores.

- 7** Ajuste la posición de los mandos MAIN LEVEL y MONITOR LEVEL para fijar los volúmenes de salida finales. Los medidores MAIN LEVEL METER y MONITOR LEVEL METER le indicarán el volumen de salida y si la señal está saturando o no. Si los pilotos LIM rojos de estos medidores se iluminan, reduzca la posición del mando LEVEL correspondiente hasta que esos pilotos se apaguen.

- 8** El PMP580S dispone de un procesador de efectos interno. Siga estos pasos para añadir un efecto a uno o más canales.

- Gire el mando FX 1 por encima de su punto medio en cada uno de los canales en los que vaya a aplicar el efecto.
- Pulse el botón FX para activar el procesador multiefectos.
- Gire el mando FX RETURN de la sección MAIN más o menos a la mitad. Para escuchar los efectos en la señal de monitor, gire el mando FX RETURN de la sección MONITOR más o menos igual.
- Desplácese por los presets de efectos usando el selector FX y cuando el número de preset que quiera aparezca en la pantalla FX PROGRAM, pulse el selector FX para activar dicho preset.
- Use el botón TAP tempo para ajustar el tempo de los efectos con temporización rítmica.
- Reajuste el mando FX 1 de cada canal para aumentar o reducir la cantidad de efectos aplicada a la fuente de entrada de dicho canal. Si el medidor de la pantalla FX PROGRAM llega al punto en que se ilumina el piloto CLIP, reduzca la posición de los mandos FX 1.

- 9** Si se produce realimentación en las salidas MAIN o MONITOR, active el sistema FBQ FEEDBACK DETECTION.

- Pulse los botones EQ y FBQ FEEDBACK DETECTION para activar el sistema de detección de realimentación.
- Se iluminará un piloto en el mando deslizante del EQ que se corresponda con la frecuencia que está produciendo la realimentación.
- Reduzca la posición del mando deslizante del EQ iluminado hasta que la realimentación desaparezca.

EUROPOWER PMP580S Getting started

FR Etape 3 : Mise en oeuvre

1 Placez tous les appareils hors tension puis effectuez toutes les connexions (alimentation, audio et enceintes).

Activez la fonction +48 V si vous utilisez des micros à électret ou des boîtes de direct actives.

2 Choisissez la configuration de sortie adéquate avec le sélecteur POWER AMP A/B.

L'amplificateur de puissance de l'EUROPOWER PMP580S possède deux modes de fonctionnement. En mode MAIN L/MAIN R, le PMP580S fonctionne comme un ampli stéréo. Sous ce mode, les signaux stéréo gauche et droit sont envoyés aux sorties OUTPUT A (L) et OUTPUT B (R). En mode MON/MONO, il fonctionne comme un ampli double mono. Sous ce mode, le signal MONITOR est envoyé à la sortie OUTPUT A et le signal principal (MAIN) à la sortie OUTPUT B.

3 Assurez-vous que les potentiomètres MAIN LEVEL et MONITOR LEVEL soient tous deux réglés au minimum et placez la console sous tension.

4 Placez le potentiomètre MAIN LEVEL en position centrale puis réglez le volume des sources audio connectées à chaque voie avec les potentiomètres LEVEL correspondants.

5 Réglez la position de chaque voie dans le champ stéréo avec le potentiomètre PAN.

6 Placez le potentiomètre MONITOR LEVEL en position centrale. Utilisez le potentiomètre MON pour régler le volume de chaque voie dans le(s) moniteur(s) d'écoute.

7 Réglez le niveau des sorties MAIN LEVEL et MONITOR LEVEL. Les afficheurs MAIN LEVEL METER et MONITOR LEVEL METER indiquent le niveau de chaque sortie et également si le signal sature. Si la Led rouge LIM de l'afficheur MAIN LEVEL METER ou MONITOR LEVEL METER s'allume, tournez le potentiomètre LEVEL correspondant vers la gauche jusqu'à ce que la Led rouge s'éteigne.

8 Le PMP580S est équipé d'un processeur multi-effet intégré. Suivez les étapes suivantes pour appliquer un effet à une ou plusieurs voies.

- Placez le potentiomètre FX 1 de chaque voie sur laquelle l'effet doit être appliqué en position centrale.
- Enfoncez le bouton FX pour activer le processeur multi-effet.
- Placez le potentiomètre FX RETURN de la section MAIN en position centrale. Pour entendre l'effet dans les moniteurs d'écoute, placez le potentiomètre FX RETURN de la section MONITOR en position centrale.
- Faites défiler les Presets d'effets avec le sélecteur FX. Lorsque le numéro correspondant au Preset de votre choix est affiché, appuyez sur le sélecteur pour l'activer.
- Utilisez le bouton TAP tempo pour régler le tempo des effets temporels.
- Effectuez un nouveau réglage du potentiomètre FX 1 de chaque voie pour augmenter/diminuer la quantité d'effet appliqué aux sources connectées à chaque entrée. Si la LED CLIP de l'afficheur FX PROGRAM s'allume, tournez le potentiomètre FX 1 de la voie vers la gauche.

9 Si un Larsen apparaît à la sortie MAIN ou MONITOR, activez la fonction FBQ FEEDBACK DETECTION.

- Appuyez sur les touches EQ et FBQ FEEDBACK DETECTION pour activer la fonction de détection du Larsen.
- Une Led s'allume sur le curseur d'égalisation correspondant à la fréquence du Larsen.
- Baissez le curseur illuminé jusqu'à ce que le Larsen disparaisse.

DE Schritt 3: Erste Schritte

1 Schalten Sie alle Geräte aus und stellen Sie alle Netz-, Audio- und Boxen-Anschlüsse her. Aktivieren Sie den +48 V-Schalter, wenn Sie Kondensatormikrofone oder DI-Boxen mit Spannungsversorgung verwenden.

2 Wählen Sie die passende Boxenausgangs-Konfiguration mit dem POWER AMP A/B-Wahlschalter.

Der EUROPOWER PMP580S bietet zwei Endstufen-Modi. Im MAIN L/MAIN R-Modus arbeitet der PMP580S als Stereo-Verstärker. In diesem Modus wird das linke und rechte Stereosignal zu OUTPUT A (L) und OUTPUT B (R) geleitet. Im MON/MONO-Modus arbeitet der PMP580S als Dual Mono-Verstärker. In diesem Modus wird das MONITOR-Signal zu OUTPUT A und das MAIN-Signal zu OUTPUT B geleitet.

3 Drehen Sie die MAIN LEVEL- und MONITOR LEVEL-Regler ganz zurück und schalten Sie den Mischer ein.

4 Drehen Sie den MAIN LEVEL-Regler ungefähr halb auf und stellen Sie dann die Lautstärke der angeschlossenen Audioquellen mit dem LEVEL-Regler jedes Kanals ein.

5 Stellen Sie die gewünschte Links/Rechts-Stereoposition jedes Kanals mit den PAN-Reglern ein.

6 Drehen Sie den MONITOR LEVEL-Regler ungefähr halb auf. Steuern Sie mit dem MON-Regler jedes Kanals, wie laut der Kanal in den Monitorboxen hörbar ist.

7 Stellen Sie mit den MAIN LEVEL- und MONITOR LEVEL-Reglern die Gesamtausgangspegel ein. Die MAIN- und MONITOR-PEGELANZEIGEN geben den Ausgangspegel an und zeigen nötigenfalls eine Übersteuerung des Signals an. Wenn die roten LIM LEDs auf der MAIN- oder MONITOR-PEGELANZEIGE leuchten, drehen Sie den entsprechenden LEVEL-Regler nach links, bis die rote LED erlischt.

8 Der PMP580S verfügt über einen integrierten Effektprozessor. Gehen Sie schrittweise wie folgt vor, um einem oder mehreren Kanälen einen Effekt hinzuzufügen.

- Drehen Sie den FX 1-Regler bei allen Kanälen, auf die der Effekt angewandt wird, halb auf.
- Drücken Sie die FX-Taste, um den Multieffektprozessor zu aktivieren.
- Drehen Sie den FX RETURN-Regler in der MAIN-Sektion halb auf. Um die Effekte im Monitor zu hören, drehen Sie den FX RETURN-Regler in der MONITOR-Sektion halb auf.
- Scrollen Sie mit dem FX-Wahlregler durch die FX-Presets. Wenn die gewünschte Preset-Nummer auf dem FX PROGRAM-Display angezeigt wird, drücken Sie den FX-Wahlregler, um das Preset zu aktivieren.
- Stellen Sie mit der TAP Tempo-Taste das Tempo zeitbasierter Effekte ein.
- Stellen Sie den FX 1-Regler jedes Kanals neu ein, um die Stärke des auf die Eingangsquelle angewandten Effekts zu erhöhen oder zu verringern. Wenn die rote CLIP LED des FX PROGRAM-Displays leuchtet, drehen Sie die FX 1-Regler der Kanäle zurück.
- Aktivieren Sie bei Rückkopplungen an den MAIN- oder MONITOR-Ausgängen die FBQ FEEDBACK DETECTION-Funktion.
- Drücken Sie die EQ- und FBQ FEEDBACK DETECTION-Tasten, um das Feedback-Erkennungssystem zu aktivieren.
- Die LED des EQ Sliders, der für die Feedback-Frequenz zuständig ist, leuchtet.
- Schieben Sie den beleuchteten EQ Slider nach unten, bis das Feedback aufhört.

FR

DE

EUROPOWER PMP580S Getting started

PT Passo 3: Primeiros Passos

1 Com a alimentação de todos os aparelhos desligada, faça todas as conexões de alimentação, áudio e alto-falantes.

Habilite o botão +48 V se estiver usando microfones de condensadores ou direct boxes alimentadas.

2 Selecione a configuração de saída de alto-falantes adequada com o botão seletor POWER AMP A/B.

O EUROPOWER PMP580S tem dois modos de operação de amplificador de potência. No modo MAIN L/MAIN R o PMP580S opera como um amplificador estéreo. Neste modo, sinais estéreo direito e esquerdo são enviados para as saídas OUTPUT A (L) e OUTPUT B (R). No modo MON/MONO ele opera como um amplificador mono duplo. Neste modo o sinal MONITOR é enviado para OUTPUT A e o sinal MAIN é enviado para OUTPUT B.

3 Mantendo ambos os botões MAIN LEVEL e MONITOR LEVEL abaixados completamente, ligue o misturador.

4 Gire o botão MAIN LEVEL até aproximadamente metade para cima e então ajuste o volume das fontes de áudio conectadas através de cada botão LEVEL do canal.

5 Ajuste a posição estéreo desejada left (esquerda)/ right (direita) de cada canal com os botões PAN.

6 Gire o botão MONITOR LEVEL aproximadamente até a metade para cima. Use cada botão MON de canal para ajustar a quantidade do canal presente no(s) alto-falante(s) do monitor.

7 Ajuste os botões MAIN LEVEL e MONITOR LEVEL para ajustar os volumes de saída gerais. O MAIN LEVEL METER e MONITOR LEVEL METER indicarão o volume de saída e se o sinal está fazendo clipping ou não. Se os LEDs LIM vermelhos no medidor MAIN LEVEL METER ou no medidor MONITOR LEVEL METER ficarem iluminados, gire o botão correspondente LEVEL para baixo até que o LED vermelho desligue.

8 O PMP580S tem um processador de efeitos embutido. Siga essas etapas para adicionar um efeito a um ou mais canais.

- Gire o botão FX 1 para cima até a metade em cada canal ao qual o efeito será aplicado.

- Aperte o botão FX para habilitar o processador Multi-FX.

- Gire o botão FX RETURN na seção MAIN para cima até a metade. Para ouvir os efeitos no monitor, gire o botão FX RETURN na seção MONITOR para cima até a metade.

- Passe com a barra de rolagem pelos presets FX usando o botão seletor FX, quando o número do preset desejado for designado na tela do FX PROGRAM, aperte o botão seletor FX para habilitar o preset.

- Use o botão TAP tempo para ajustar o andamento dos efeitos baseados em tempo.

- Reajuste cada botão de canal FX 1 para aumentar ou diminuir a quantidade de efeito aplicado à fonte de entrada conectada. Se o METER na tela do FX PROGRAM chegar ao LED CLIP vermelho, gire os botões de canal FX para baixo.

9 Se ocorrer feedback nas saídas MAIN ou MONITOR, habilite FBQ FEEDBACK DETECTION (detecção de feedback).

- Aperte os botões EQ e FBQ FEEDBACK DETECTION para habilitar o sistema de detecção de feedback.

- Um LED ficará iluminado na barra de rolagem do EQ que corresponder à frequência de feedback.

- Abaixar a barra de rolagem EQ até que o feedback pare.

IT Passo 3: Iniziare

1 Con l'alimentazione di tutti i dispositivi spenti, effettua tutti i collegamenti di alimentazione, audio e altoparlanti.

Attivare l'interruttore +48 V se si utilizzano microfoni a condensatore o direct box alimentati.

2 Selezionare la configurazione di uscita dell'altoparlante appropriata con il selettore POWER AMP A/B.

L'EUROPOWER PMP580S ha due modalità di funzionamento dell'amplificatore di potenza. In modalità MAIN L/MAIN R il PMP580S funziona come un amplificatore stereo. In questa modalità i segnali stereo sinistro e destro vengono inviati a OUTPUT A (L) e OUTPUT B (R). In modalità MON/MONO funziona come un amplificatore dual mono. In questa modalità il segnale MONITOR viene inviato all'OUTPUT A e il segnale MAIN viene inviato all'OUTPUT B.

3 Con entrambe le manopole MAIN LEVEL e MONITOR LEVEL completamente abbassate, accendete il mixer.

4 Ruotare la manopola MAIN LEVEL circa a metà e quindi regolare il volume delle sorgenti audio collegate tramite la manopola LEVEL di ciascun canale.

5 Regolare la posizione stereo sinistra/destra desiderata di ciascun canale con le manopole PAN.

6 Ruotare la manopola MONITOR LEVEL circa a metà. Utilizzare le manopole MON di ciascun canale per regolare la quantità del canale presente negli altoparlanti monitor.

7 Regolare le manopole MAIN LEVEL e MONITOR LEVEL per impostare i volumi di uscita complessivi. Il MAIN LEVEL METER e il MONITOR LEVEL METER indicheranno il volume di uscita e se il segnale sta tagliando o meno. Se i LED LIM rossi sul MAIN LEVEL METER o sul MONITOR LEVEL METER si accendono, abbassare la manopola LEVEL corrispondente finché il LED rosso non si spegne.

8 Il PMP580S ha un processore di effetti integrato. Segui questi passaggi per aggiungere un effetto a uno o più canali.

- Ruota la manopola FX 1 a metà su ciascun canale a cui verrà applicato l'effetto.

- Premi il pulsante FX per attivare il processore Multi-FX.

- Ruotare verso l'alto a metà la manopola FX RETURN nella sezione MAIN. Per ascoltare gli effetti nel monitor, ruotare a metà la manopola FX RETURN nella sezione MONITOR.

- Scorri gli FX presenti utilizzando la manopola di selezione FX, quando il numero di preset desiderato è designato nel display FX PROGRAM, premi la manopola di selezione FX per attivare il preset.

- Utilizzare il pulsante TAP tempo per regolare il tempo degli effetti basati sul tempo.

- Regolare nuovamente la manopola FX 1 di ciascun canale per aumentare o diminuire la quantità di effetto applicata alla sorgente di ingresso collegata. Se il METER sul display FX PROGRAM raggiunge il LED CLIP rosso, abbassa le manopole FX 1 del canale.

9 Se si verifica un feedback sulle uscite MAIN o MONITOR, attivare FBQ FEEDBACK DETECTION.

- Premi i pulsanti EQ e FBQ FEEDBACK DETECTION per attivare il sistema di rilevamento del feedback.

- Un LED si illuminerà sullo slider EQ che corrisponde alla frequenza di feedback.

- Abbassa lo slider EQ illuminato finché il feedback non si ferma.

PT

IT

EUROPOWER PMP580S Getting started

NL Stap 3: Aan de slag

1 Maak alle stroom-, audio- en luidsprekeransluitingen terwijl de stroom naar alle apparaten is uitgeschakeld. Schakel de +48 V-schakelaar in als u condensatormicrofoons of actieve direct boxes gebruikt.

2 Selecteer de juiste luidsprekeruitgangsconfiguratie met de POWER AMP A/B-keuzeschakelaar.

De EUROPOWER PMP580S heeft twee vermogensversterkermodi. In de MAIN L / MAIN R-modus functioneert de PMP580S als stereoversterker. In deze modus worden linker- en rechterstereosignalen naar OUTPUT A (L) en OUTPUT B (R) gestuurd. In de MON/MONO-modus functioneert het als een dubbele monoversterker. In deze modus wordt het MONITOR-siginaal naar OUTPUT A gestuurd en het MAIN-siginaal naar OUTPUT B.

3 Zet de mixer aan met zowel de MAIN LEVEL- als de MONITOR LEVEL-regelaars helemaal naar beneden gedraaid.

4 Draai de MAIN LEVEL-knop ongeveer half omhoog en pas vervolgens het volume van de aangesloten audiobronnen aan met de LEVEL-knop van elk kanaal.

5 Pas de gewenste links/rechts stereopositie van elk kanaal aan met de PAN-knoppen.

6 Draai de MONITOR LEVEL-knop ongeveer halverwege omhoog. Gebruik de MON-knoppen van elk kanaal om de hoeveelheid kanaal in de monitorluidspreker(s) aan te passen.

7 Pas de MAIN LEVEL- en MONITOR LEVEL-knoppen aan om het algehele uitgangsvolume in te stellen. De MAIN LEVEL METER en MONITOR LEVEL METER geven het uitgangsvolume aan en of het signaal al dan niet clipt. Als de rode LIM-LED's op de MAIN LEVEL METER of de MONITOR LEVEL METER oplichten, draait u de bijbehorende LEVEL-knop omlaag totdat de rode LED uitgaat.

8 De PMP580S heeft een ingebouwde effectprocessor. Volg deze stappen om een effect aan een of meer kanalen toe te voegen.

- Draai de FX 1-knop halverwege op elk kanaal waarop het effect wordt toegepast.
- Druk op de FX-knop om de Multi-FX-processor in te schakelen.
- Draai de FX RETURN-knop in het MAIN-gedeelte tot halverwege omhoog. Om de effecten in de monitor te horen, draait u de FX RETURN-knop in het MONITOR-gedeelte half omhoog.
- Blader door de FX-presentaties met behulp van de FX-keuzeknop, wanneer het gewenste voorkeuzenummer is aangegeven in het FX PROGRAM-display, druk op de FX-keuzeknop om de voorkeuze in te schakelen.
- Gebruik de TAP-tempoknop om het tempo van op tijd gebaseerde effecten aan te passen.
- Pas de FX 1-knop van elk kanaal opnieuw aan om de hoeveelheid effect die op de aangesloten ingangsbron wordt toegepast te vergroten of te verkleinen. Als de METER op het FX PROGRAM-display de rode CLIP-LED bereikt, draait u de kanaal FX 1-knoppen omlaag.
- 9** Als er feedback optreedt bij de MAIN- of MONITOR-uitgangen, activeer dan FBQ FEEDBACK DETECTION.
- Druk op de knoppen EQ en FBQ FEEDBACK DETECTION om het feedbackdetectiesysteem in te schakelen.
- Op de EQ-schuifregelaar gaat een LED branden die overeenkomt met de feedbackfrequentie.
- Verlaag de verlichte EQ-schuifregelaar totdat de feedback stopt.

SE Steg 3: Komma igång

1 När strömmen till alla enheter är avstängd gör du alla ström-, ljud- och högtalaranslutningar. Koppla in +48 V-omkopplaren om du använder kondensatormikrofoner eller direktdrivna boxar.

2 Välj lämplig högtalarkonfiguration med POWER AMP A / B-omkopplaren.

EUROPOWER PMP580S har två driftslägen för förstärkare. I MAIN L / MAIN R-läge fungerar PMP580S som en stereoförstärkare. I detta läge skickas vänster och höger stereosignaler till OUTPUT A (L) och OUTPUT B (R). I MON / MONO-läge fungerar den som en dubbel monoförstärkare. I detta läge skickas MONITOR-signalen till UTGÅNG A och HUVUD-signalen skickas till UTGÅNG B.

3 Med både MAIN LEVEL och MONITOR LEVEL-knapparna vända hela vägen ner, sätt på mixern.

4 Vrid MAIN LEVEL-ratten ungefär halvvägs upp och justera sedan volymen på anslutna ljudkällor via varje kanals LEVEL-ratt.

5 Justera önskad vänster / höger stereoläge för varje kanal med PAN-knapparna.

6 Vrid MONITOR LEVEL-ratten ungefär halvvägs upp. Använd varje kanals MON-rattar för att justera mängden kanal som finns i monitorns högtalare.

7 Justera MAIN LEVEL och MONITOR LEVEL-knapparna för att ställa in den totala utmatningsvolymen. MAIN LEVEL METER och MONITOR LEVEL METER indikerar utgångsvolymen och huruvida signalen klipper eller inte. Om de röda LIM-lysdioderna på MAIN LEVEL METER eller MONITOR LEVEL METER tänds, vrider du motsvarande LEVEL-ratt tills den röda lysdioden släcks.

8 PMP580S har en inbyggd effektprocessor. Följ dessa steg för att lägga till en effekt i en eller flera kanaler.

- Vrid FX 1-ratten upp halvvägs på varje kanal så att effekten kommer att tillämpas.
- Tryck på FX-knappen för att koppla in Multi-FX-processor.
- Vrid FX RETURN-ratten i MAIN-sektionen uppåt halvvägs. För att höra effekterna på monitorn vrider du FX RETURN-ratten i MONITOR-sektionen uppåt halvvägs.
- Bläddra genom FX-presenten med FX-väljarknappen, när önskat förinställningsnummer anges i FX PROGRAM-displayen, tryck på FX-väljarknappen för att aktivera förinställningen.
- Använd TAP tempo-knappen för att justera tempot för tidsbaserade effekter.
- Justera varje kanals FX 1-ratt för att öka eller minska mängden effekt som appliceras på den anslutna ingångskällan. Om METER på FX PROGRAM-displayen når den röda CLIP-lysdioden, vrider du kanal FX 1-knapparna.
- 9** Om återkoppling sker vid MAIN- eller MONITOR-utgångarna, koppla in FBQ FEEDBACK DETECTION.
- Tryck på EQ- och FBQ FEEDBACK DETECTION-knapparna för att aktivera återkopplingsdetekteringsystemet.
- En lysdiod tänds på EQ-reglaget som motsvarar återkopplingsfrekvensen.
- Sänk den upplysta EQ-skjutreglaget tills återkopplingen stoppar.

NL

SE

EUROPOWER PMP580S Getting started

PL Krok 3: Pierwsze kroki

1 Po wyłączeniu zasilania wszystkich urządzeń wykonaj wszystkie połączenia zasilania, dźwięku i głośników. Włącz przełącznik +48 V, jeśli używasz mikrofonów pojemnościowych lub zasilanych skrzynek direct.

2 Wybierz odpowiednią konfigurację wyjścia głośnikowego za pomocą przełącznika POWER AMP A/B.

EUROPOWER PMP580S posiada dwa tryby pracy wzmacniacza mocy. W trybie MAIN L/MAIN R PMP580S działa jako wzmacniacz stereo. W tym trybie lewy i prawy sygnał stereofoniczny są przesyłane do OUTPUT A (L) i OUTPUT B (R). W trybie MON/MONO działa jako wzmacniacz dual mono. W tym trybie sygnał MONITOR wysyłany jest na WYJŚCIE A, a sygnał MAIN na WYJŚCIE B.

3 Gdy oba pokręta MAIN LEVEL i MONITOR LEVEL są przekręcone do końca, włącz mikser.

4 Obróć pokrętło MAIN LEVEL mniej więcej do połowy, a następnie wyreguluj głośność podłączonych źródeł dźwięku za pomocą pokręteł LEVEL każdego kanału.

5 Ustaw żądaną lewą/prawą pozycję stereo każdego kanału za pomocą pokręteł PAN.

6 Obróć pokrętło MONITOR LEVEL mniej więcej do połowy w górę. Użyj pokręteł MON każdego kanału, aby wyregulować ilość kanału obecnego w monitorze (głośnikach).

7 Wyreguluj pokręta MAIN LEVEL i MONITOR LEVEL, aby ustawić ogólną głośność wyjścia. MIERNIK POZIOMU GŁÓWNEGO i MIERNIK POZIOMU MONITORA wskażą głośność wyjściową i czy sygnał jest przesterowany. Jeśli świecą się czerwone diody LIM na MAIN LEVEL METER lub MONITOR LEVEL METER, przekręć odpowiednie pokrętło LEVEL w dół, aż czerwona dioda LED zgaśnie.

8 PMP580S ma wbudowany procesor efektów. Wykonaj poniższe czynności, aby dodać efekt do jednego lub więcej kanałów.

- Przekręć potencjometr FX 1 do połowy w górę na każdym kanale, na którym będzie stosowany efekt.
- Naciśnij przycisk FX, aby włączyć procesor Multi-FX.
- Przekręć pokrętło FX RETURN w sekcji MAIN do połowy w górę. Aby usłyszeć efekty na monitorze, przekręć pokrętło FX RETURN w sekcji MONITOR do połowy w górę.
- Przewijaj prezentacje FX za pomocą pokręteł selektora FX, gdy żądany numer presetu jest oznaczony na wyświetlaczu FX PROGRAM, naciśnij pokrętło selektora FX, aby włączyć preset.
- Użyj przycisku TAP tempo, aby dostosować tempo efektów opartych na czasie.
- Dostosuj ponownie pokrętło FX 1 każdego kanału, aby zwiększyć lub zmniejszyć ilość efektu zastosowanego do podłączonego źródła wejściowego. Jeśli METER na wyświetlaczu FX PROGRAM dotrze do czerwonej diody CLIP, przekręć pokrętło kanału FX 1 w dół.

9 Jeśli na wyjściach MAIN lub MONITOR pojawi się sprzężenie zwrotne, włącz funkcję FBQ FEEDBACK DETECTION.

- Naciśnij przyciski EQ i FBQ FEEDBACK DETECTION, aby włączyć system wykrywania sprzężenia zwrotnego.
- Na suwaku EQ zaświeci się dioda LED, która odpowiada częstotliwości sprzężenia zwrotnego.
- Opuść podświetlony suwak EQ, aż sprzężenie się zatrzyma.

EUROPOWER PMP580S FX Parameter Chart

EN

#	Preset Name	Parameter 1	7 Seg Display	Range
01	Hall	Decay	1..30	2.0 .. 6.0 s (SMALL) / 2.0 .. 10.0 s (LARGE)
02	Concert	Decay	1..30	0.3 .. 3.0 s (SMALL) / 0.5 .. 4.0 s (LARGE)
03	Room	Decay	1..30	0.2 .. 3.0 s (SMALL) / 0.3 .. 4.0 s (LARGE)
04	Chamber	Decay	1..30	0.1 .. 0.6 s (SMALL) / 0.2 .. 1.2 s (LARGE)
05	Rich Plate	Decay	1..30	0.2 .. 2.0 s (SMALL) / 0.5 .. 4.0 s (LARGE)
06	DigiVerb	Decay	1..16	0.4.. 4.5 s
07	Ambience	Size	1..30	SMALL / LARGE
08	Gated	Size	1..12	SMALL / LARGE
09	Reverse	Size	1..20	SMALL / LARGE
10	Delay	Feedback	1..20	0 .. 100%
11	Ping Pong	Feedback	1..20	0 .. 100%
12	Echo	Feedback	1..20	0 .. 100%
13	Tape Echo	Feedback	1..20	0 .. 100%
14	Detune	Detune	1..99	1 .. 99 Cent
15	Pitch	Pitch	-12 .. -1 / 1 .. 12	-12 .. +12 Semitones
16	Chorus	Depth	-9 .. -1 / 1 .. 9	-9 .. -1 (LFO Sine) / 1 .. 9 (LFO Triangle)
17	Flanger	Depth	-9 .. -1 / 1 .. 9	-9 .. -1 (LFO Negative Feedback) / 1 .. 9 (LFO Positive Feedback)
18	Phaser	Depth	-9 .. -1 / 1 .. 9	-9 .. -1 (Stereo) / 1 .. 9 (Mono)
19	Tremelo	Depth	-9 .. -1 / 1 .. 9	-9 .. -1 (Square) / 1 .. 9 (Triangle)
20	Panner	Depth	-9 .. -1 / 1 .. 9	-9 .. -1 (Square) / 1 .. 9 (Triangle)
21	Delay & Reverb	Balance	-9 .. -1 / 1 .. 9	90:10 .. 10:90 %
22	Chorus & Reverb	Balance	-9 .. -1 / 1 .. 9	90:10 .. 10:90 %
23	Pitch & Reverb	Pitch	-12 .. -1 / 1 .. 12	-12 .. +12 Semitones
24	Chorus & Delay	Balance	-9 .. -1 / 1 .. 9	90:10 .. 10:90 %
25	Flanger & Delay	Balance	-9 .. -1 / 1 .. 9	90:10 .. 10:90 %

#	Preset Name	Parameter 2	7 Seg Display	LED	Range
01	Hall	Size	S / L	OFF / ON	SMALL / LARGE
02	Concert	Size	S / L	OFF / ON	SMALL / LARGE
03	Room	Size	S / L	OFF / ON	SMALL / LARGE
04	Chamber	Size	S / L	OFF / ON	SMALL / LARGE
05	Rich Plate	Size	S / L	OFF / ON	SMALL / LARGE
06	DigiVerb	Size	r / F	OFF / ON	REAR / FRONT
07	Ambience	Tail-Gain	oF / on	OFF / ON	OFF / ON
08	Gated	Type	AL / Gt	OFF / ON	ALIVE / GATED
09	Reverse	Brightness	oF / on	OFF / ON	DARK (OFF) / BRIGHT (ON)
10	Delay	Delay Time (TAP)	BPM *	TAP SPEED *	120 .. 838 ms (500 .. 72 BPM)
11	Ping Pong	Delay Time (TAP)	BPM *	TAP SPEED *	121 .. 838 ms (500 .. 72 BPM)
12	Echo	Delay Time (TAP)	BPM *	TAP SPEED *	122 .. 838 ms (500 .. 72 BPM)
13	Tape Echo	Delay Time (TAP)	BPM *	TAP SPEED *	123 .. 838 ms (500 .. 72 BPM)
14	Detune	Predelay	oF / on	OFF / ON	5 ms (OFF) / 50 ms (ON)
15	Pitch	Add 25 Cent	oF / on	OFF / ON	+0 Cents (OFF) / +25 Cents (ON)
16	Chorus	LFO Speed (TAP)	BPM *	TAP SPEED *	200 .. 4000 ms (300 .. 15 BPM)
17	Flanger	LFO Speed (TAP)	BPM *	TAP SPEED *	200 .. 4000 ms (300 .. 15 BPM)
18	Phaser	LFO Speed (TAP)	BPM *	TAP SPEED *	200 .. 4000 ms (300 .. 15 BPM)
19	Tremelo	LFO Speed (TAP)	BPM *	TAP SPEED *	120 .. 1200 ms (500 .. 50 BPM)
20	Panner	LFO Speed (TAP)	BPM *	TAP SPEED *	120 .. 1200 ms (500 .. 50 BPM)
21	Delay & Reverb	Delay Time (TAP)	BPM *	TAP SPEED *	120 .. 523 ms (500 .. 115 BPM)
22	Chorus & Reverb	Reverb Decay	S / L	OFF / ON	SHORT (1.2 s) / LONG (2.4 s)
23	Pitch & Reverb	Reverb Decay	S / L	OFF / ON	SHORT (1.2 s) / LONG (2.4 s)
24	Chorus & Delay	Delay Time (TAP) **	BPM *	TAP SPEED *	120 .. 800 ms (500 .. 75 BPM)
25	Flanger & Delay	Delay Time (TAP) **	BPM *	TAP SPEED *	120 .. 800 ms (500 .. 75 BPM)

* The 7-segment LED display represents the hundreds and tens of the TAP SPEED in BPM (Beats Per Minute). If the TAP SPEED is too low or too high "Lo" or "Hi" is displayed and the Delay Time or LFO (Low Frequency Oscillator) rate parameter is set to the lower or upper limit of the parameter range.

** The TAP SPEED also affects the LFO rate of the modulation effect (Chorus, Flanger)

Specifications

EN

Microphone Inputs	
Type	XLR, electronically balanced
Mic E.I.N. (20 Hz – 20 kHz):	
@ 0 ohm source resistance	-110 dB / -113 dB A-weighted
@ 50 ohm source resistance	-110 dB / -113 dB A-weighted
@ 150 ohm source resistance	-110 dB / -113 dB A-weighted
Gain	+29 dB, +9 dB with pad
Max. input level	+12 dBu @ +10 dB gain
Impedance	2.0 kΩ balanced / 1.0 kΩ unbalanced
Phantom power	Switchable +48 V
Mono Line Inputs	
Type	¼" TRS connector, balanced
Impedance	Approx. 20 kΩ
Max. input level	+21 dBu
Stereo Line Inputs	
Type	¼" TS connector, unbalanced
Impedance	Approx. 20 kΩ
Max. input level	+21 dBu
Equalizer	
Low	80 Hz / ±15 dB
Mid	2.5 kHz / ±15 dB
High	12 kHz / ±15 dB
Main Mix System Data	
Noise	
Main mix @ -∞, channel fader -∞	-90 dB / -94 dB A-weighted
Main Mix @ 0 dB, channel fader -∞	-77 dB / -86 dB A-weighted
Main Mix @ 0dB, channel fader 0 dB	-73 dB / -79 dB A-weighted
Frequency response (amplifier output)	20 Hz – 20 kHz (+0/-3 dB)
Amplifier (Per Channel)	
Max output power	250 W* + 250 W*
Loudspeaker Outputs	
Type	¼" TS connector
Load impedance	4-8 Ω
DSP	
Type	Klark Teknik
Converter	24-bit Sigma-Delta
Sampling rate	40 kHz
Wireless Input	
Behringer ULM Series USB Receiver	USB socket accepts signals from 2 independent BEHRINGER ULM mics
Display	
Type	2-digit, 7-Segment LED
Power Supply	
Mains voltage	100-120 V~ (for UL, JP, CA); 220-240 V~ (for EU, AU, UK, CN)
Fuse	100-120 V~, T 5 A H 250 V; 220-240 V~, T 3.15 A H 250 V
Power consumption	90 W
Mains connection	Standard IEC receptacle
Dimensions/Weight	
Dimensions (H x W x D)	305 x 450 x 160 mm (12 x 17.7 x 6.3")
Weight	6.9 kg (15.2 lbs)

*Independent of limiters and driver protection circuits

Other important information

EN Important information

1. Register online. Please register your new Music Tribe equipment right after you purchase it by visiting musictribe.com. Registering your purchase using our simple online form helps us to process your repair claims more quickly and efficiently. Also, read the terms and conditions of our warranty, if applicable.

2. Malfunction. Should your Music Tribe Authorized Reseller not be located in your vicinity, you may contact the Music Tribe Authorized Fulfiller for your country listed under "Support" at musictribe.com. Should your country not be listed, please check if your problem can be dealt with by our "Online Support" which may also be found under "Support" at musictribe.com. Alternatively, please submit an online warranty claim at musictribe.com BEFORE returning the product.

3. Power Connections. Before plugging the unit into a power socket, please make sure you are using the correct mains voltage for your particular model. Faulty fuses must be replaced with fuses of the same type and rating without exception.

FR Informations importantes

1. Enregistrez-vous en ligne. Prenez le temps d'enregistrer votre produit Music Tribe aussi vite que possible sur le site Internet musictribe.com. Le fait d'enregistrer le produit en ligne nous permet de gérer les réparations plus rapidement et plus efficacement. Prenez également le temps de lire les termes et conditions de notre garantie.

2. Dysfonctionnement. Si vous n'avez pas de revendeur Music Tribe près de chez vous, contactez le distributeur Music Tribe de votre pays : consultez la liste des distributeurs de votre pays dans la page "Support" de notre site Internet musictribe.com. Si votre pays n'est pas dans la liste, essayez de résoudre votre problème avec notre "aide en ligne" que vous trouverez également dans la section "Support" du site musictribe.com. Vous pouvez également nous faire parvenir directement votre demande de réparation sous garantie par Internet sur le site musictribe.com AVANT de nous renvoyer le produit.

3. Raccordement au secteur. Avant de relier cet équipement au secteur, assurez-vous que la tension secteur de votre région soit compatible avec l'appareil. Veillez à remplacer les fusibles uniquement par des modèles exactement de même taille et de même valeur électrique — sans aucune exception.

PT Outras Informações Importantes

1. Registre-se online. Por favor, registre seu novo equipamento Music Tribe logo após a compra visitando o site musictribe.com Registrar sua compra usando nosso simples formulário online nos ajuda a processar seus pedidos de reparos com maior rapidez e eficiência. Além disso, leia nossos termos e condições de garantia, caso seja necessário.

2. Funcionamento Defeituoso. Caso seu fornecedor Music Tribe não esteja localizado nas proximidades, você pode contatar um distribuidor Music Tribe para o seu país listado abaixo de "Suporte" em musictribe.com. Se seu país não estiver na lista, favor checar se seu problema pode ser resolvido com o nosso "Suporte Online" que também pode ser achado abaixo de "Suporte" em musictribe.com. Alternativamente, favor enviar uma solicitação de garantia online em musictribe.com ANTES da devolução do produto.

3. Ligações. Antes de ligar a unidade à tomada, assegure-se de que está a utilizar a voltagem correcta para o modelo em questão. Os fusíveis com defeito terão de ser substituídos, sem qualquer excepção, por fusíveis do mesmo tipo e corrente nominal.

NL Belangrijke informatie

1. Registreer online. Registreer uw nieuwe Music Tribe-apparaat direct nadat u deze hebt gekocht door naar musictribe.com te gaan. Door uw aankoop te registreren via ons eenvoudige online formulier, kunnen wij uw reparatieclaims sneller en efficiënter verwerken. Lees ook de voorwaarden van onze garantie, indien van toepassing.

2. Storing. Mocht uw door Music Tribe geautoriseerde wederverkoper niet bij u in de buurt zijn gevestigd, dan kunt u contact opnemen met de door Music Tribe Authorized Fulfiller voor uw land vermeld onder "Support" op musictribe.com. Als uw land niet in de lijst staat, controleer dan of uw probleem kan worden opgelost door onze "Online Support", die u ook kunt vinden onder "Support" op musictribe.com. U kunt ook een online garantieclaim indienen op musictribe.com VOORDAT u het product retourneert.

3. Stroomaansluitingen. Voordat u het apparaat op een stopcontact aansluit, moet u ervoor zorgen dat u de juiste netspanning voor uw specifieke model gebruikt. Defecte zekeringen moeten zonder uitzondering worden vervangen door zekeringen van hetzelfde type en dezelfde waarde.

PL Ważna informacja

1. Zarejestrować online. Zarejestruj swój nowy sprzęt Music Tribe zaraz po zakupie na stronie musictribe.com. Zarejestrowanie zakupu za pomocą naszego prostego formularza online pomaga nam szybciej i efektywniej rozpatrywać roszczenia dotyczące naprawy. Przeczytaj również warunki naszej gwarancji, jeśli dotyczy.

2. Awaria. Jeśli Twój autoryzowany sprzedawca Music Tribe nie znajduje się w pobliżu, możesz skontaktować się z autoryzowanym dostawcą Music Tribe dla swojego kraju, wymienionym w sekcji „Wsparcie” na stronie musictribe.com. Jeśli Twojego kraju nie ma na liście, sprawdź, czy Twój problem może zostać rozwiązany przez nasze „Wsparcie online”, które można również znaleźć w sekcji „Wsparcie” na stronie musictribe.com. Alternatywnie, prześlij zgłoszenie gwarancyjne online na musictribe.com PRZED zwrotem produktu.

3. Połączenia zasilania. Przed podłączeniem urządzenia do gniazdka sieciowego upewnij się, że używasz odpowiedniego napięcia sieciowego dla danego modelu. Wadliwe bezpieczniki należy bez wyjątku wymienić na bezpieczniki tego samego typu i wartości.

ES Aspectos importantes

1. Registro online. Le recomendamos que registre su nuevo aparato Music Tribe justo después de su compra accediendo a la página web musictribe.com. El registro de su compra a través de nuestro sencillo sistema online nos ayudará a resolver cualquier incidencia que se presente a la mayor brevedad posible. Además, aproveche para leer los términos y condiciones de nuestra garantía, si es aplicable en su caso.

2. Averías. En el caso de que no exista un distribuidor Music Tribe en las inmediaciones, puede ponerse en contacto con el distribuidor Music Tribe de su país, que encontrará dentro del apartado "Support" de nuestra página web musictribe.com. En caso de que su país no aparezca en ese listado, acceda a la sección "Online Support" (que también encontrará dentro del apartado "Support" de nuestra página web) y compruebe si su problema aparece descrito y solucionado allí. De forma alternativa, envíenos a través de la página web una solicitud online de soporte en periodo de garantía ANTES de devolvernos el aparato.

3. Conexiones de corriente. Antes de enchufar este aparato a una salida de corriente, asegúrese de que dicha salida sea del voltaje adecuado para su modelo concreto. En caso de que deba sustituir un fusible quemado, deberá hacerlo por otro de idénticas especificaciones, sin excepción.

DE Weitere wichtige Informationen

1. Online registrieren. Bitte registrieren Sie Ihr neues Music Tribe-Gerät direkt nach dem Kauf auf der website musictribe.com. Wenn Sie Ihren Kauf mit unserem einfachen online Formular registrieren, können wir Ihre Reparaturansprüche schneller und effizienter bearbeiten. Lesen Sie bitte auch unsere Garantiebedingungen, falls zutreffend.

2. Funktionsfehler. Sollte sich kein Music Tribe Händler in Ihrer Nähe befinden, können Sie den Music Tribe Vertrieb Ihres Landes kontaktieren, der auf musictribe.com unter „Support“ aufgeführt ist. Sollte Ihr Land nicht aufgelistet sein, prüfen Sie bitte, ob Ihr Problem von unserem „Online Support“ gelöst werden kann, den Sie ebenfalls auf musictribe.com unter „Support“ finden. Alternativ reichen Sie bitte Ihren Garantieanspruch online auf musictribe.com ein, BEVOR Sie das Produkt zurücksenden.

3. Stromanschluss. Bevor Sie das Gerät an eine Netzsteckdose anschließen, prüfen Sie bitte, ob Sie die korrekte Netzspannung für Ihr spezielles Modell verwenden. Fehlerhafte Sicherungen müssen ausnahmslos durch Sicherungen des gleichen Typs und Nennwerts ersetzt werden.

IT Informazioni importanti

1. Registratevi online. Vi invitiamo a registrare il nuovo apparecchio Music Tribe subito dopo averlo acquistato visitando musictribe.com. La registrazione dell'acquisto tramite il nostro semplice modulo online ci consente di elaborare le richieste di riparazione in modo più rapido ed efficiente. Leggete anche i termini e le condizioni della nostra garanzia, qualora applicabile.

2. Malfunzionamento. Nel caso in cui il rivenditore autorizzato Music Tribe non si trovi nelle vostre vicinanze, potete contattare il Music Tribe Authorized Fulfiller per il vostro paese, elencato in "Support" @ musictribe.com. Se la vostra nazione non è elencata, controllate se il problema può essere risolto tramite il nostro "Online Support" che può anche essere trovato sotto "Support" @ musictribe.com. In alternativa, inviate una richiesta di garanzia online su musictribe.com PRIMA di restituire il prodotto.

3. Collegamento all'alimentazione. Prima di collegare l'unità a una presa di corrente, assicuratevi di utilizzare la tensione di rete corretta per il modello specifico. I fusibili guasti devono essere sostituiti, senza eccezioni, con fusibili dello stesso tipo e valore nominale.

SE Viktig information

1. Registrera online. Registrera din nya Music Tribe-utrustning direkt efter att du köpt den genom att besöka musictribe.com. Att registrera ditt köp med vårt enkla onlineformulär hjälper oss att behandla dina reparationsanspråk snabbare och mer effektivt. Läs också villkoren i vår garanti, om tillämpligt.

2. Fel. Om din Music Tribe-auktorerade återförsäljare inte finns i din närhet kan du kontakta Music Tribe Authorized Fulfiller för ditt land listat under "Support" på musictribe.com. Om ditt land inte är listat, kontrollera om ditt problem kan hanteras av vår "Onlinesupport" som också finns under "Support" på musictribe.com. Alternativt kan du skicka in ett online-garantianspråk på musictribe.com INNAN du returnerar produkten.

3. Strömanslutningar. Innan du ansluter enheten till ett eluttag, se till att du använder rätt nätspanning för just din modell. Felaktiga säkringar måste bytas ut mot säkringar av samma typ och märkning utan undantag.

FEDERAL COMMUNICATIONS COMMISSION COMPLIANCE INFORMATION

Behringer

EUROPOWER PMP580S

Responsible Party Name: **Music Tribe Commercial NV Inc.**

Address: **5270 Procyon Street,
Las Vegas NV 89118,
United States**

Phone Number: **+1 702 800 8290**

EUROPOWER PMP580S

This equipment has been tested and found to comply with the limits for a Class B digital device, pursuant to part 15 of the FCC Rules. These limits are designed to provide reasonable protection against harmful interference in a residential installation. This equipment generates, uses and can radiate radio frequency energy and, if not installed and used in accordance with the instructions, may cause harmful interference to radio communications. However, there is no guarantee that interference will not occur in a particular installation. If this equipment does cause harmful interference to radio or television reception, which can be determined by turning the equipment off and on, the user is encouraged to try to correct the interference by one or more of the following measures:

- Reorient or relocate the receiving antenna.
- Increase the separation between the equipment and receiver.
- Connect the equipment into an outlet on a circuit different from that to which the receiver is connected.
- Consult the dealer or an experienced radio/TV technician for help.

This device complies with Part 15 of the FCC rules. Operation is subject to the following two conditions:

- (1) this device may not cause harmful interference, and
- (2) this device must accept any interference received, including interference that may cause undesired operation.

Important information:

Changes or modifications to the equipment not expressly approved by Music Tribe can void the user's authority to use the equipment.



Hereby, Music Tribe declares that this product is in compliance with Directive 2014/35/EU, Directive 2014/30/EU, Directive 2011/65/EU and Amendment 2015/863/EU, Directive 2012/19/EU, Regulation 519/2012 REACH SVHC and Directive 1907/2006/EC.

Full text of EU DoC is available at <https://community.musictribe.com/>

EU Representative: Music Tribe Brands DK A/S

Address: Ib Spang Olsens Gade 17, DK - 8200 Aarhus N, Denmark

We Hear You